

MI 6010 - 6110

MI 6020 - 6120

MI 6030 - 6130

MI 6040 - 6140

Комплект профилей для автоматических раздвижных дверей,
предназначенный для организации беспрепятственной
эвакуации людей в нестандартных ситуациях, путем распахивания
подвижных и фиксированных створок нажимом на них изнутри
помещения



масса каждой створки до **120 кг**

ВНИМАНИЕ! В данной инструкции приводится описание монтажа систем АНТИПАНИКА MI6030 и MI6040. Для монтажа MI6010 и MI6020 необходимо пропустить все сведения, касающиеся комплектности и монтажа систем АНТИПАНИКА для фиксированных створок!

СОДЕРЖАНИЕ

- стр. 4 - Описание и пределы использования
стр. 5 - Модели системы Антипаника
стр. 6/7 - Компоненты системы Антипаника

MI для дверей из профилей КОММЕРЧЕСКОЙ серии

- стр. 10÷18 - Монтаж системы Антипаника на типовые дверные конструкции

MI для дверей из профилей САМЕ 40 серии

- стр. 20/21 - Применение системы для типового проема
стр. 22 - Монтаж профилей Антипаника
стр. 23÷25 - Монтаж компонентов системы Антипаника
стр. 26 - Монтаж спирального провода и подвижных створок
стр. 27 - Электрические подключения

Описание и пределы использования

Техническое решение для монтажа на раздвижной двери:

Активация системы

"Антипаника" возможна

ТОЛЬКО В ПОЛОЖЕНИИ ПОЛНОСТЬЮ

ЗАКРЫТЫХ СТВОРОК

ДВЕРЕЙ, а не в процессе

их движения. Для

обеспечения свободного

прохода людей в

нештатных ситуациях или

для проноса негабаритных

объектов фиксированные и

подвижные створки можно

распахнуть и собрать с

двух сторон дверного

проема. Функциональность

раздвижных дверей

возобновляется закрытием

створок.

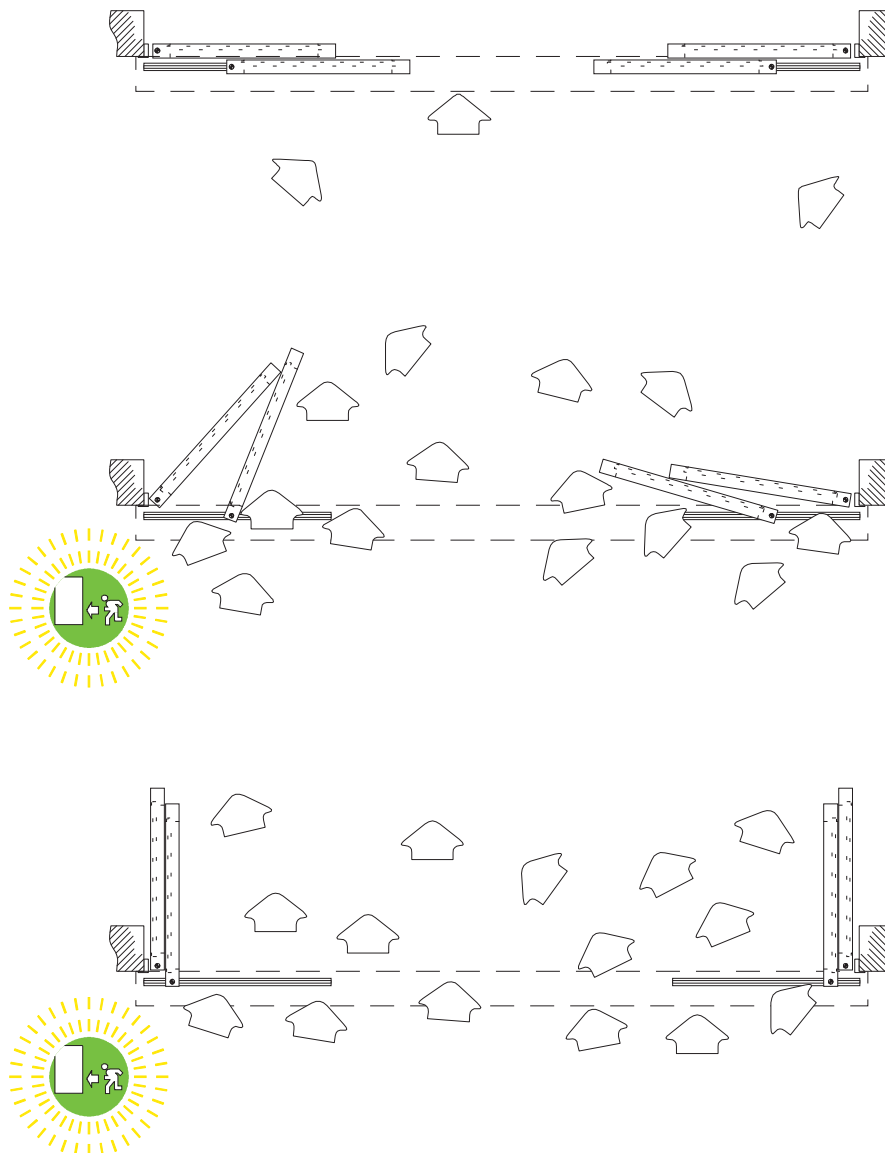

Пределы использования

Для MI6030 и 6040 (ширина створки до 1100мм) величина максимальной массы, указанная для каждой створки, может быть увеличена за счет установки дополнительного колеса (P4173 стр. 6 и 18).

ВНИМАНИЕ! в случае установки колеса P4173, должна быть обеспечена горизонтальность плоскости по которой будет катиться колесо.

Ширина створки (A), мм	Макс. масса створки, кг	
	CORSA	RODEO
500	75	120
600	75	90
700	75	80
800	60	70
900	50	60
1000	45	50
1100	40	40

Для створок шириной более 1100 мм (MI6130/MI6140) обязательна - установка колеса P4173.

Модели систем "Антипаника"

Система "Антипаника"
для **одной подвижной**
и **одной фиксированной** створки

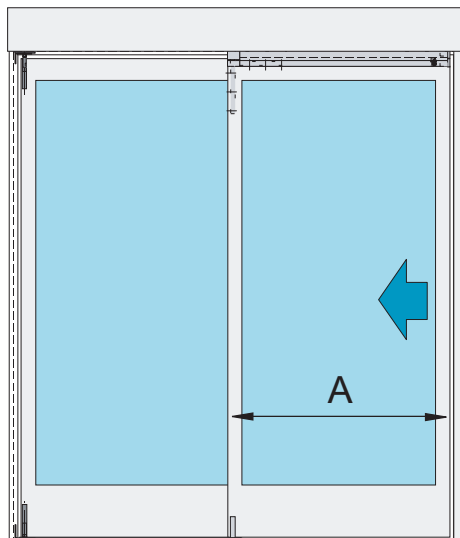

При **A** до **1100** мм используется **MI6030**
При **A** до **1500** мм используется **MI6130**

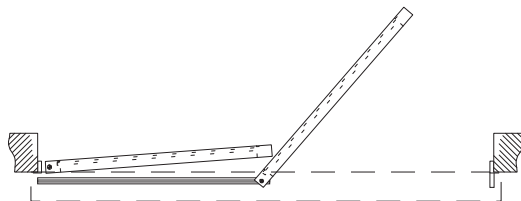

внутренняя часть помеще-
ния, подлежащего эвакуации

Система "Антипаника"
для **двух подвижных**
и **двух фиксированных** створок

При **A** до **1100** мм используется **MI6040**
При **A** до **1500** мм используется **MI6140**

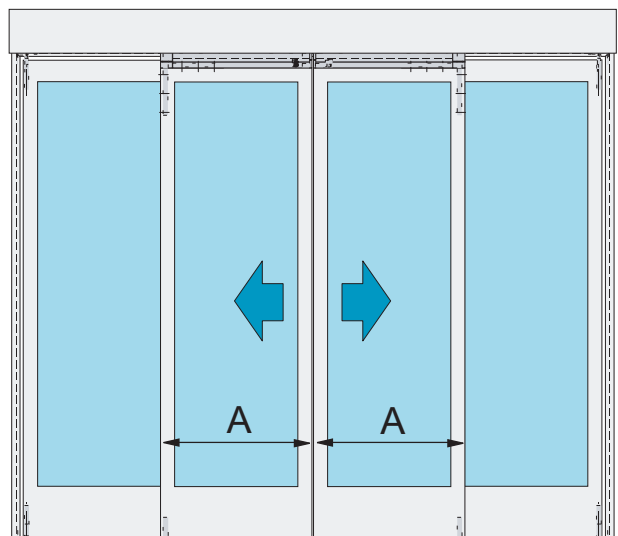

внутренняя часть помеще-
ния, подлежащего эвакуации

Компоненты системы "Антипаника"

Подвижная створка

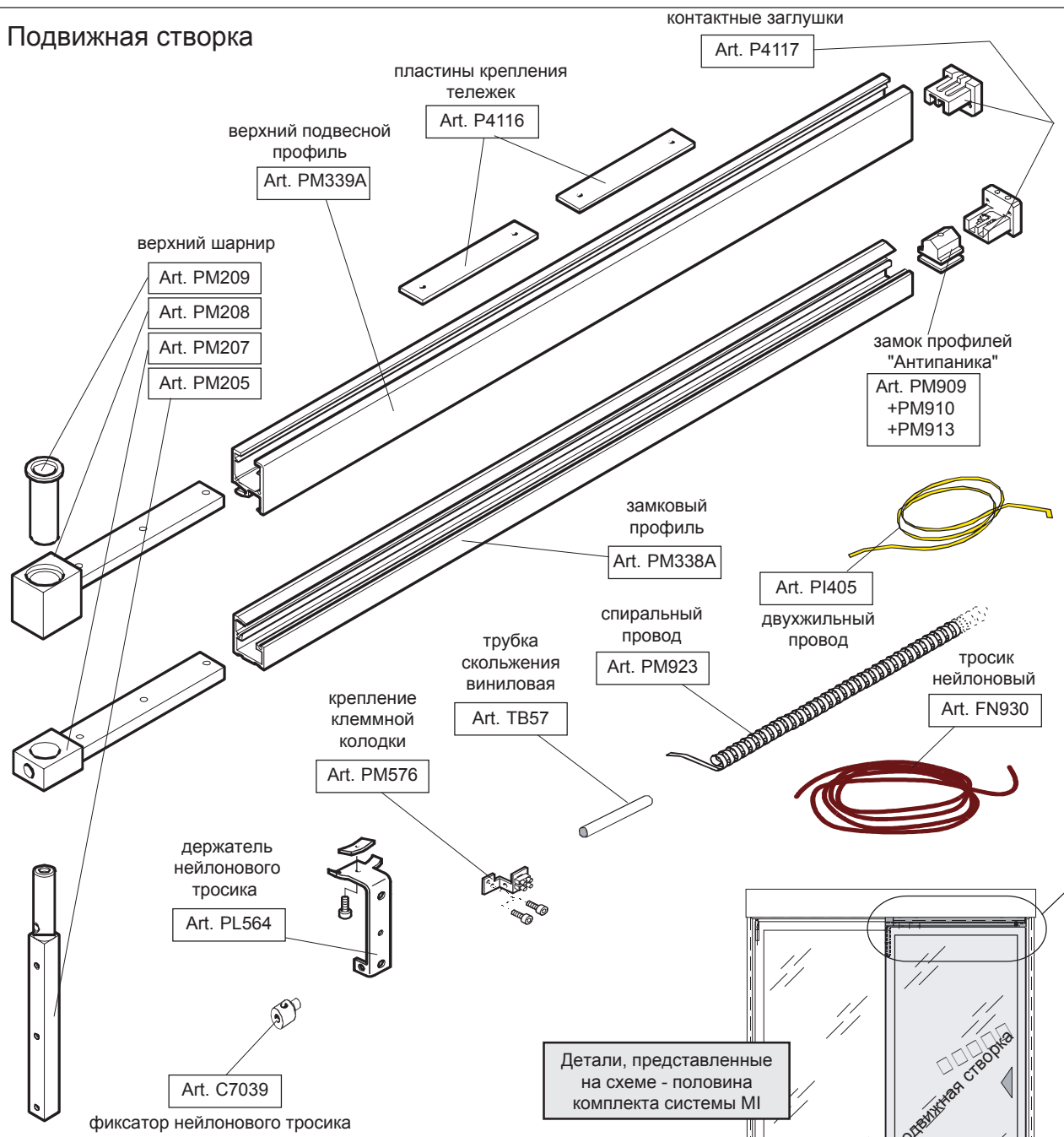

Комплект нижней направляющей створки

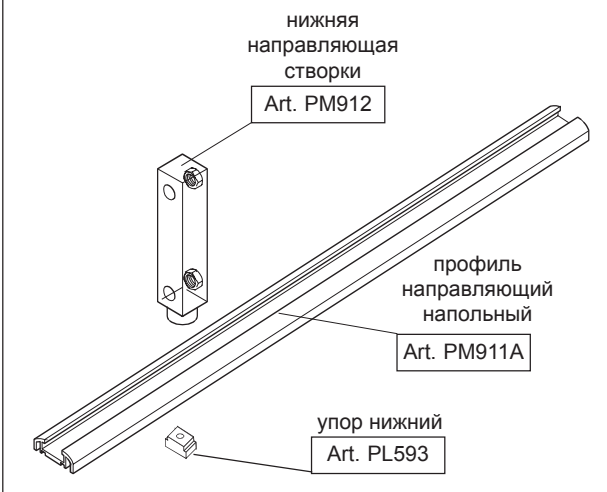

Пластиковое колесо



Компоненты системы "Антипаника"

Фиксированная створка

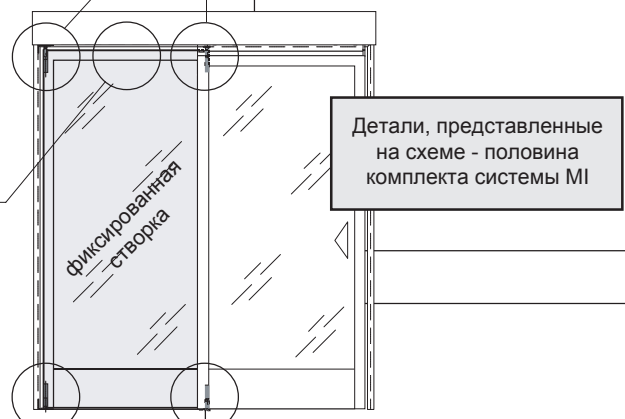
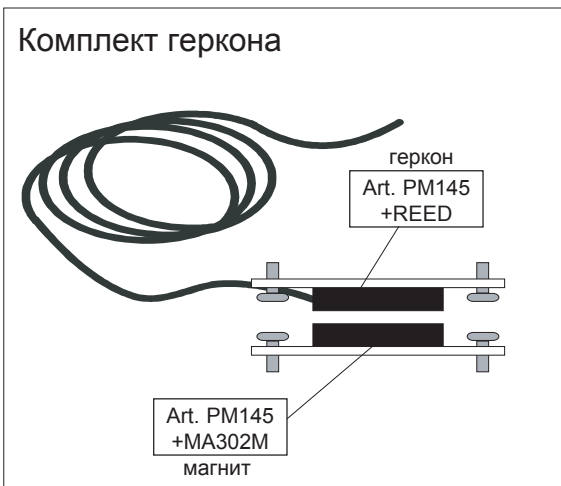
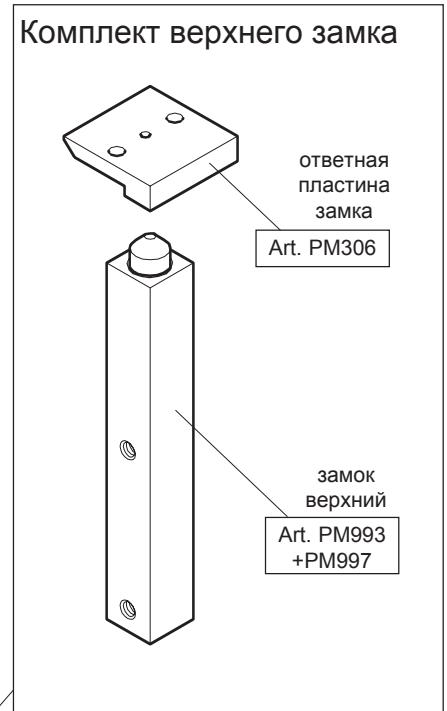
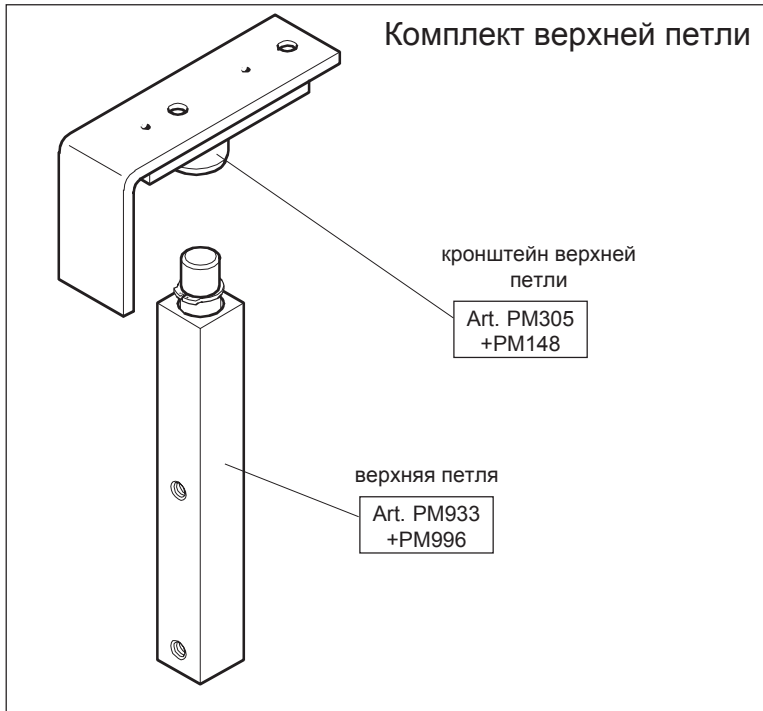

Комплект нижнего замка

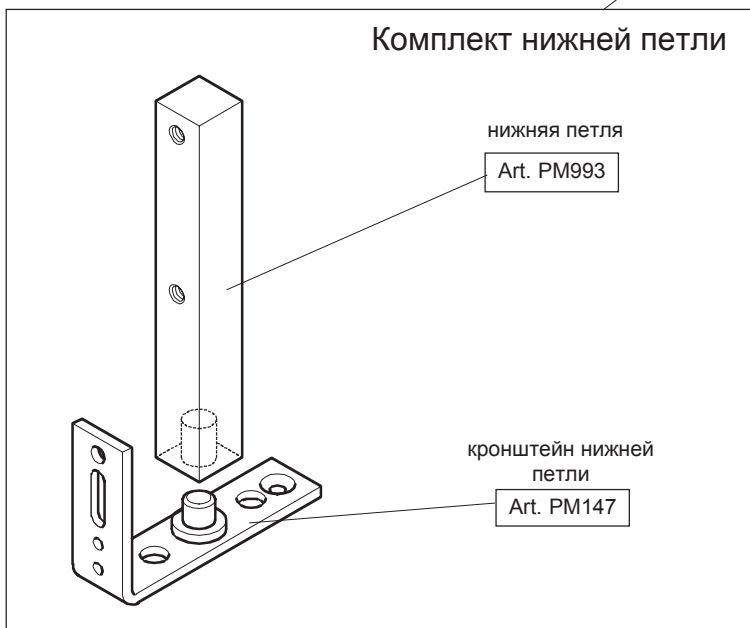
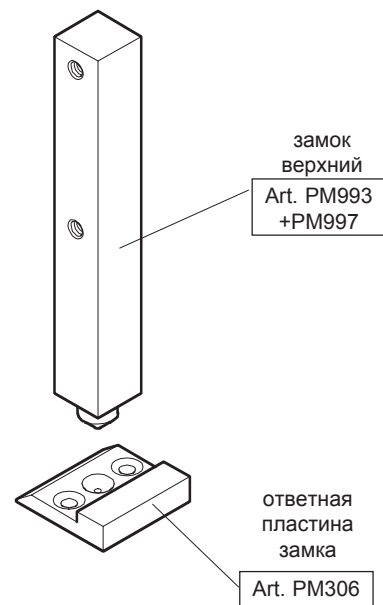

Система MI

применение для
автоматических раздвижных дверей,
собранных из профилей
коммерческой серии

Чертежи, размеры, зазоры и другая информация, приведенная в данном разделе, представлена в качестве типичного примера и служит лишь для примера установки системы MI на обрамленные раздвижные автоматические двери, собранные из профилей отличающихся от серии S40 CAME

Системы Антипаника серии MI были спроектированы с учетом возможности их установки не только на автоматические двери, изготавливаемые из серийных профилей САМЕ, но и двери, выполненные из профилей других марок (далее по тексту - профилей коммерческой серии).

С этой целью на последующих страницах можно найти размеры и важные замечания, необходимые для проектирования дверей из профилей коммерческой серии.

Замечания:

ОБРАМЛЕНИЕ ПРОЕМА

- обрамляющие профили должны быть достаточно прочными, чтобы нести нагрузку от фиксированных створок и широкими, чтобы имелась возможность вместить в проем угловые кронштейны дверных петель (стр. 14/15)
- важно подготовить соответствующие монтажные отверстия для прокладки проводов от датчиков "ЗАКРЫТЫЕ ДВЕРИ" и фотоэлементов.

ФИКСИРОВАННЫЕ И ПОДВИЖНЫЕ СТВОРКИ

- в конструкции створок должны быть предусмотрены каналы для монтажа осей петель
- следует обратить внимание на прочность крепления элементов дверной петли к каркасу створки, который должен быть выполнен достаточно жестким, чтобы предотвратить вибрацию и прогибы, со временем приводящие, к ограничению надежности и безопасности системы для пользователей.
- в случае недостаточно жесткого каркаса, сборщик должен позаботиться о его укреплении.
- верхние и нижние дверные петли должны быть отцентрованы по вертикальной оси
- для подвижных створок, будет целесообразно, вдобавок к штапикам, зафиксировать стекло силиконовыми прокладками.
- для изготовления створок использовать стекло типа ТРИПЛЕКС.

ПОСЛЕДОВАТЕЛЬНОСТЬ РАБОТ

ОБРАМЛЕНИЕ ПРОЕМА

- для изготовления и сборки обрамления проема следовать указаниям на стр.14. Особое внимание уделить выравниванию осей дверных петель (возможна как вертикальная, так и горизонтальная регулировка выравнивания фиксированной створки при помощи регулировочных болтов)
- подготовить соответствующие отверстия и каналы для проводов датчиков "ЗАКРЫТЫЕ ДВЕРИ" и фотоэлементов

ФИКСИРОВАННЫЕ СТВОРКИ

- определить размеры створок, с учетом замечаний на стр.12/13;
- выполнять работы по монтажу створок, как указано на стр.15/16, предусмотреть место под размещение фотоэлементов безопасности
- определить положение ответных пластин (PM306) относительно замков (PM933 + PM977) в положении "ЗАКРЫТЫЕ ДВЕРИ" и выполнить крепление PM306 на верхнем обрамляющем профиле и полу (стр. 16)

обратить внимание на правильность направление распахивания створок!

- выровнять и закрепить герметичные контакты контроля положения "ЗАКРЫТЫЕ ДВЕРИ".

ПОДВИЖНЫЕ СТВОРКИ

- измерить длину профилей, в соответствии с размерной характеристикой используемых профилей и для этого следовать указаниям на стр. 12/13
- выполнять работы по монтажу створок, как указано на стр.15/16
- Если необходимо, выполнить установку колеса Р4173 (стр. 18)

ПОДВЕСНОЙ И ЗАМКОВЫЙ ПРОФИЛИ АНТИПАНИКА

- выполнить обрезку профилей (PM33A и PM338A), снятие фаски и просверлить отверстия в профилях согласно указаниям на стр.22
- провести монтаж профилей антипаника PM33A и PM338A на подвижные створки и на несущий профиль системы Корса или Родео, используя инструкции для серии S40, стр. 24-26;
- выполнить электрические подключения, как указано на стр. 27.

обратить внимание на правильность направление распахивания створок!

ВЕРТИКАЛЬНЫЕ УСТАНОВОЧНЫЕ РАЗМЕРЫ

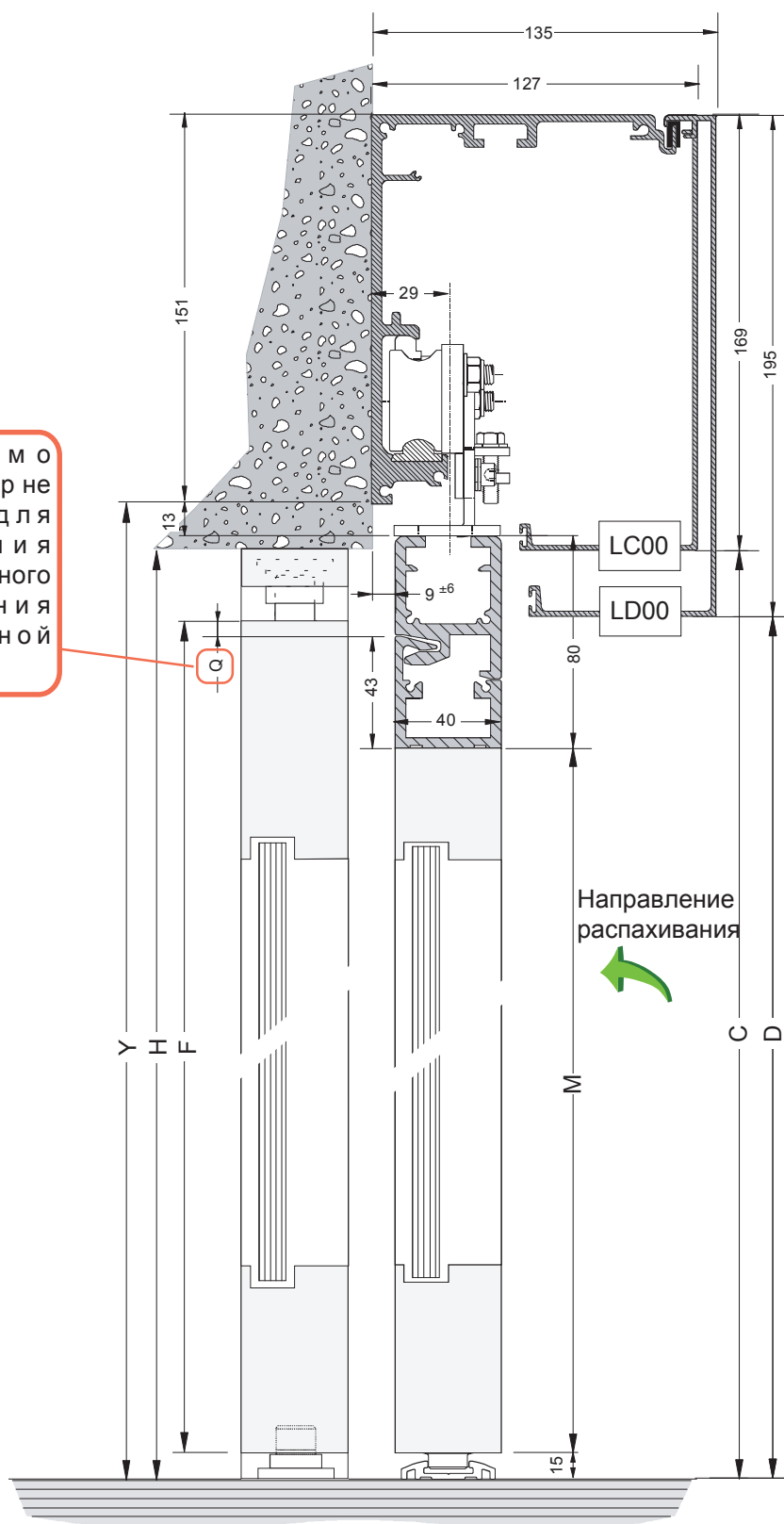

Необходимо обеспечить зазор не менее 5 мм для обеспечения беспрепятственного распахивания фиксированной створки

Направление распахивания

ОБОЗНАЧЕНИЯ

- H = Высота проема
- Y = Высота крепления несущего профиля
CORSA/RODEO = H + 18*
- M = Высота подвижной створки = Y - 108**
- F = Высота фиксированной створки**
- C/D = Расстояние до крышки профиля H / H-26
- Q = Зазор для распахивания фикс. створки

* Высота крепления Y может быть выбрана в соответствие с требованиями проекта. При этом необходимо привести в соответствие другие формулы. Особое внимание на размер Q!

** Размеры створок определяются в соответствие с документацией поставщика дверных профилей.

ГОРИЗОНТАЛЬНЫЕ УСТАНОВОЧНЫЕ РАЗМЕРЫ

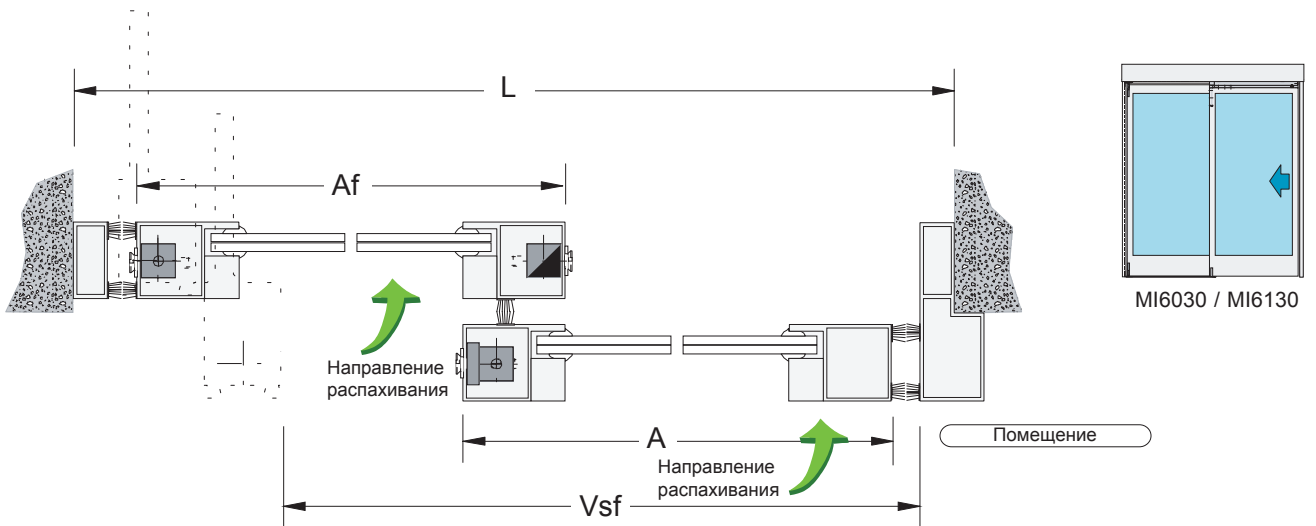

LEGENDA

- L = Ширина проема
- A* = Ширина подвижной створки
- Af = Ширина фиксированной створки
- Vsf = Ширина проема для эвакуации

Размеры створок определяются в соответствии с документацией поставщика дверных профилей.

* При A до 1100 использовать MI6030 или MI6040;
При A до 1500 использовать MI6130 или MI6140.

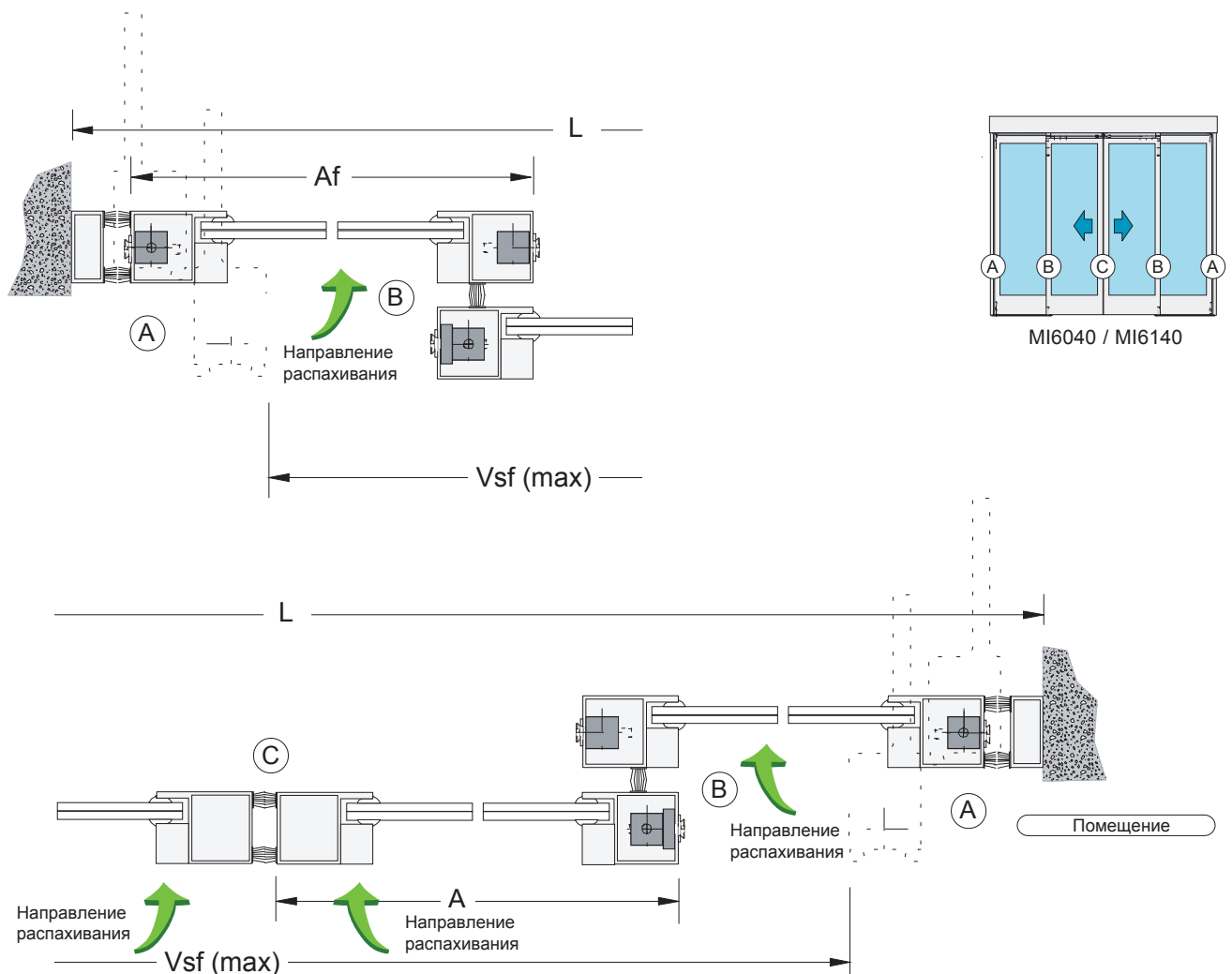

ФИКСИРОВАННАЯ СТВОРКА

- При изготовлении фиксированных створок необходимо учитывать размеры и допуски, указанные в предыдущих разделах.

А) Верхняя петля:

Целесообразно предусмотреть пространство доступа к петле для удобства монтажа, регулировки и технического обслуживания (как показано на схеме).

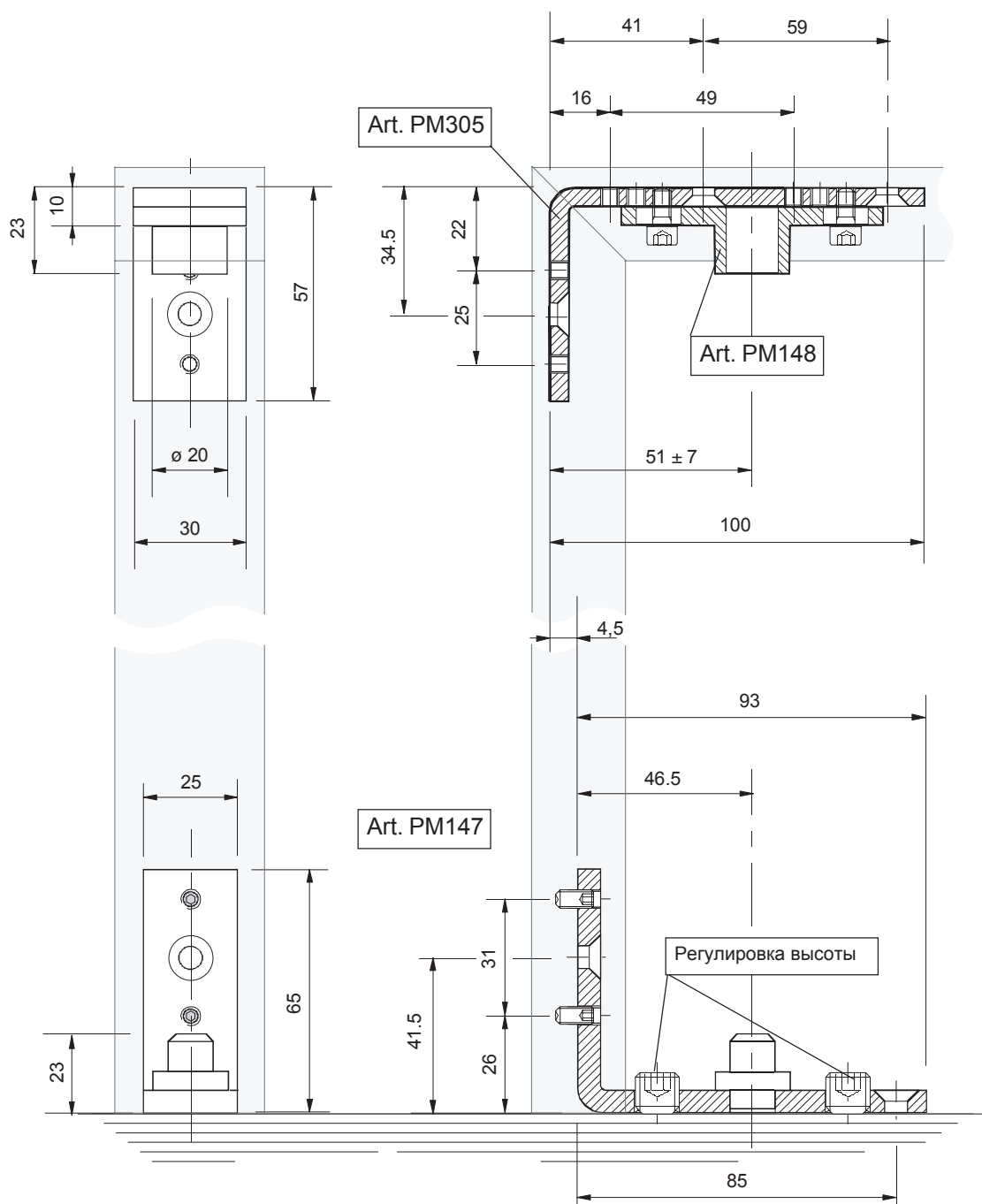

В) Нижняя петля:

При монтаже и регулировке необходимо соблюдать соосность верхней и нижней петли.

МОНТАЖ СИСТЕМЫ АНТИПАНИКА

ПЕТЛЯ ФИКСИРОВАННОЙ СТВОРКИ

Для монтажа фиксированной створки нажать отверткой на кольцо для того, чтобы опустить ось, совместить ее с петлей и защелкнуть створку в петлю.

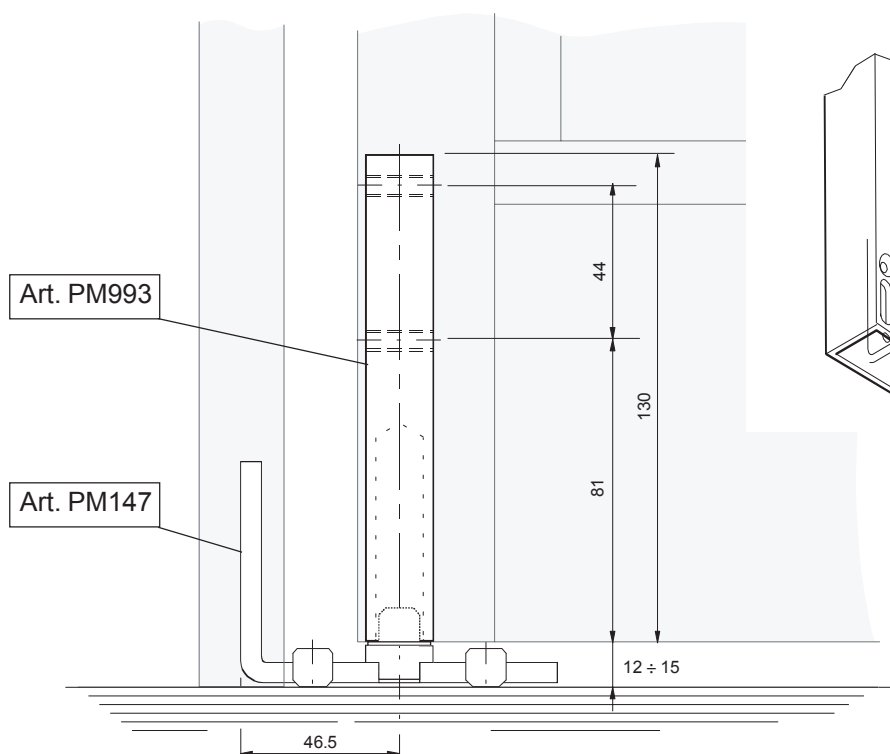
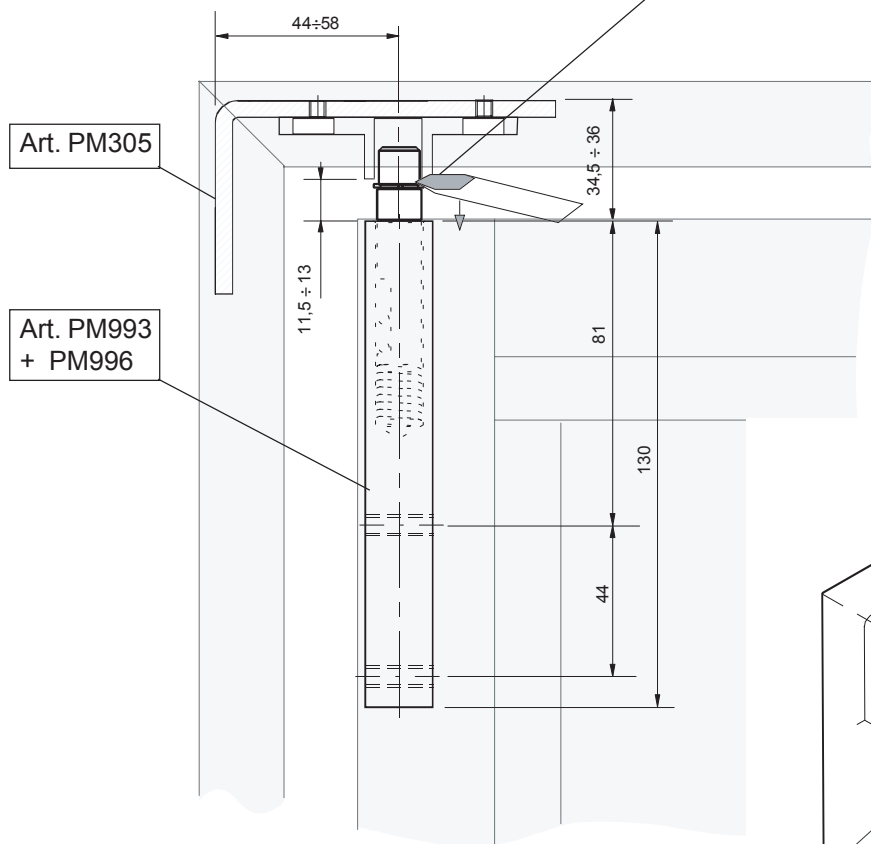

**ЗАМОК
ФИКСИРОВАННОЙ
СТВОРКИ**

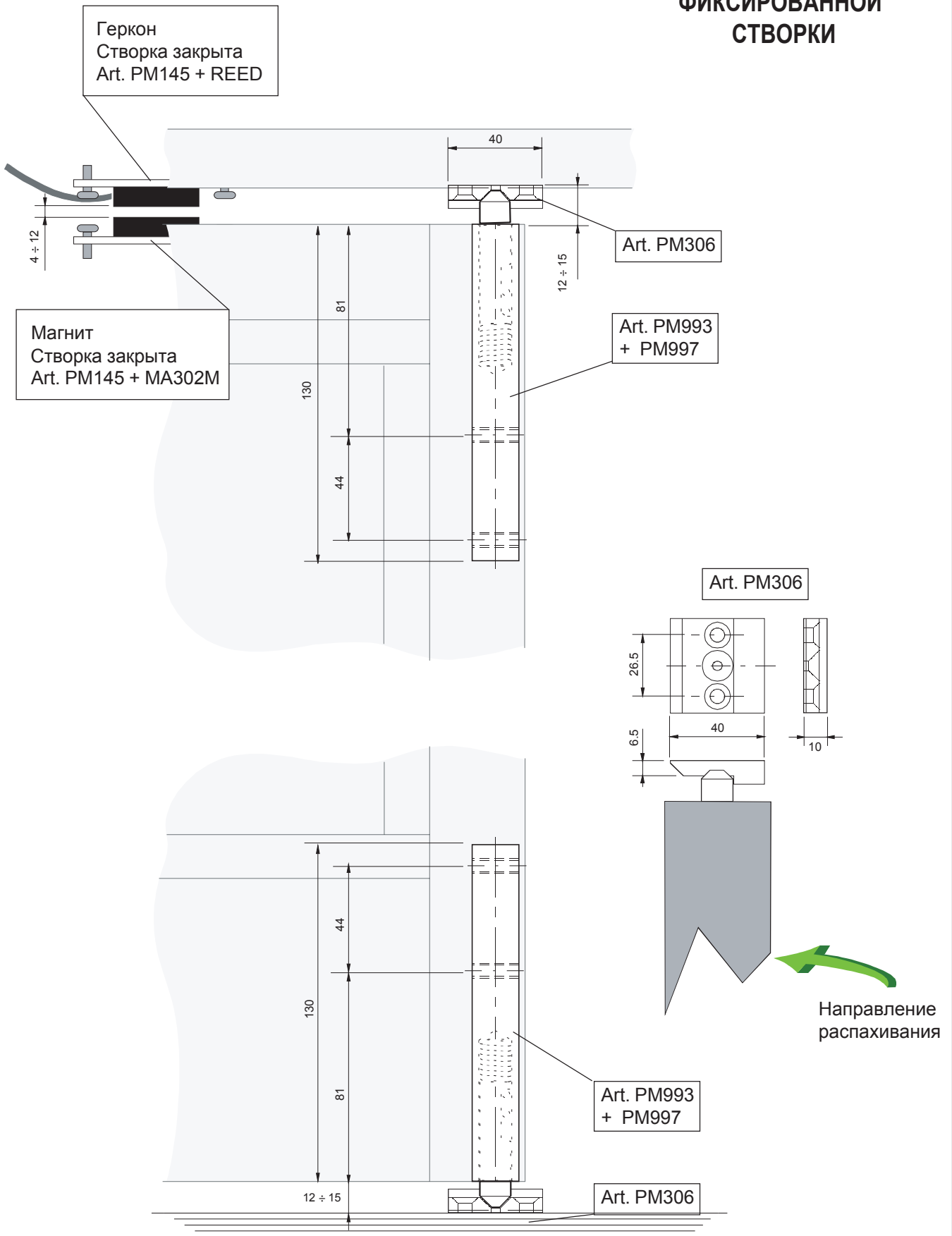

МОНТАЖ СИСТЕМЫ АНТИПАНИКА

ПЕТЛЯ ПОДВИЖНОЙ СТВОРКИ

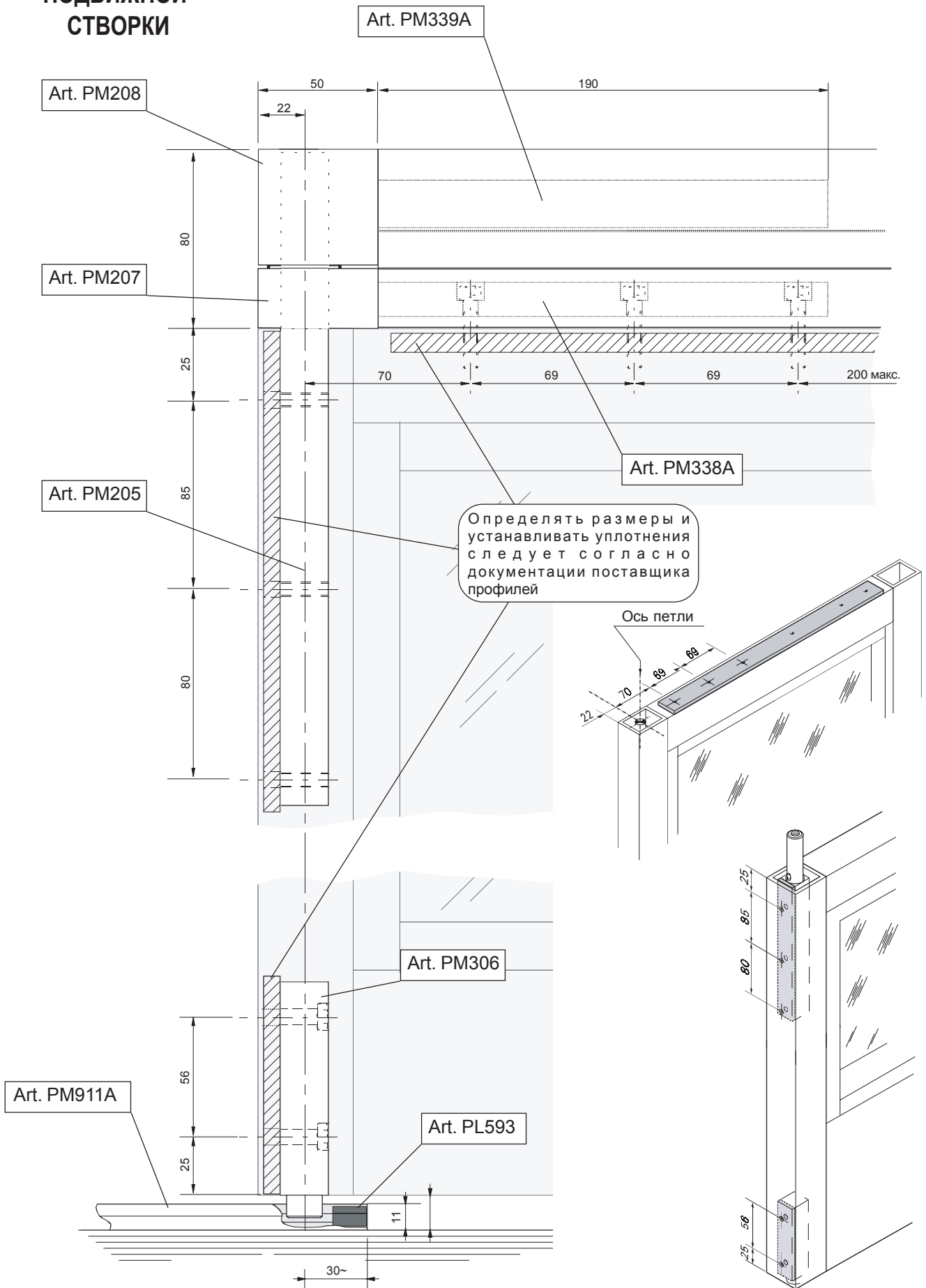

МОНТАЖ СИСТЕМЫ АНТИПАНИКА

ПРОФИЛИ ПОДВИЖНОЙ СТВОРКИ

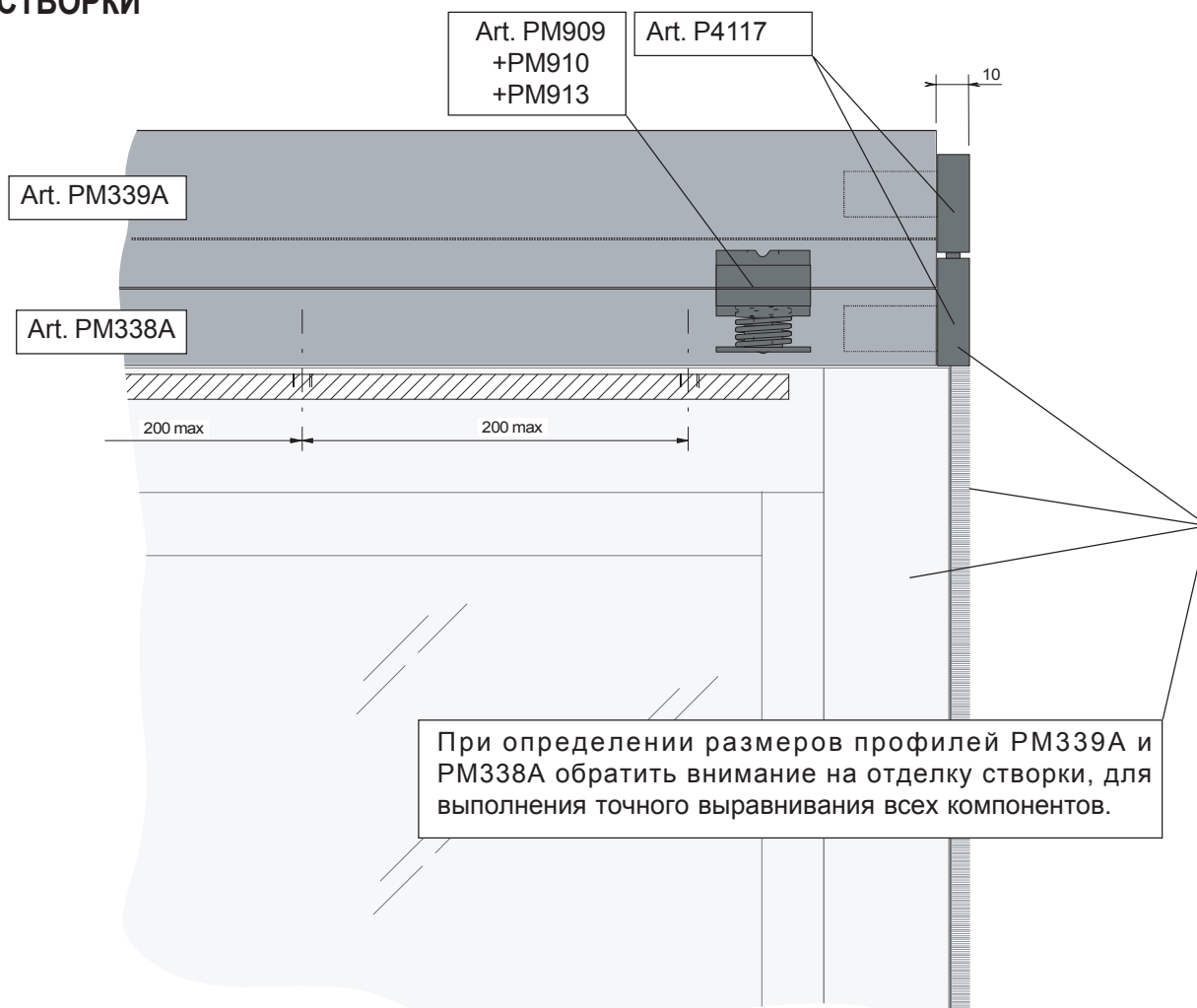

ПЛАСТИКОВОЕ КОЛЕСО (ОПЦИЯ)



Система MI

применение для
автоматических раздвижных дверей,
собранных из профилей CAME
серии

S40

Следующие две страницы демонстрируют только некоторые примеры применения наших профилей. Для получения более полной информации по изготовлению обрамленных створок для раздвижных дверей, их размерам и конструктивным особенностям необходимо обращаться к технической документации на профили серии S40.

СИСТЕМА АНТИПАНИКА С ПРОФИЛЯМИ SAME S40

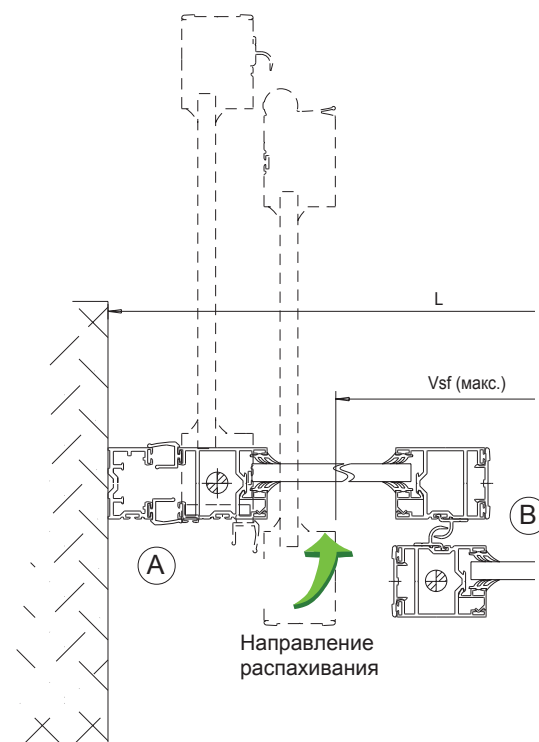
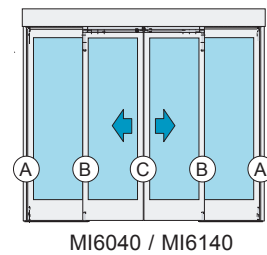
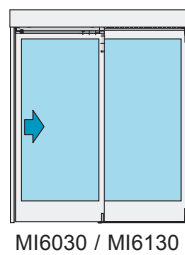
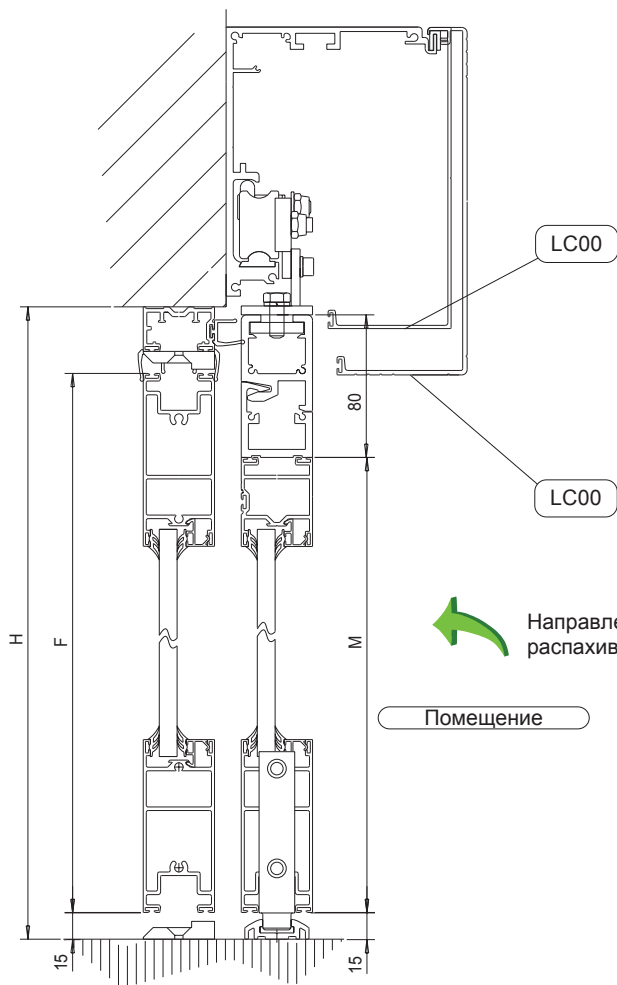

СИСТЕМА АНТИПАНИКА С ПРОФИЛЯМИ SAME S40

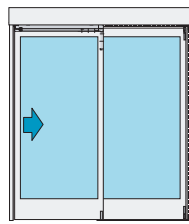

MI6030 / MI6130

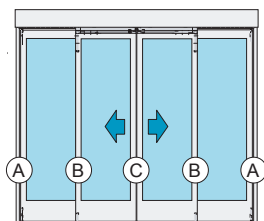

MI6040 / MI6140

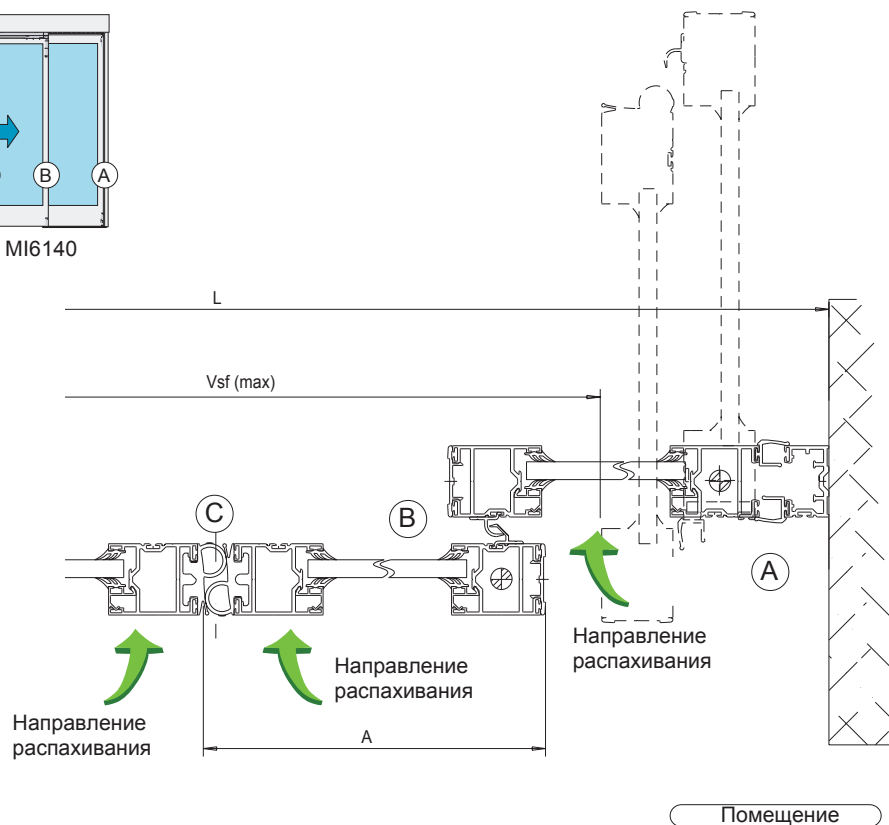

МОНТАЖ ПРОФИЛЕЙ СИСТЕМЫ АНТИПАНИКА

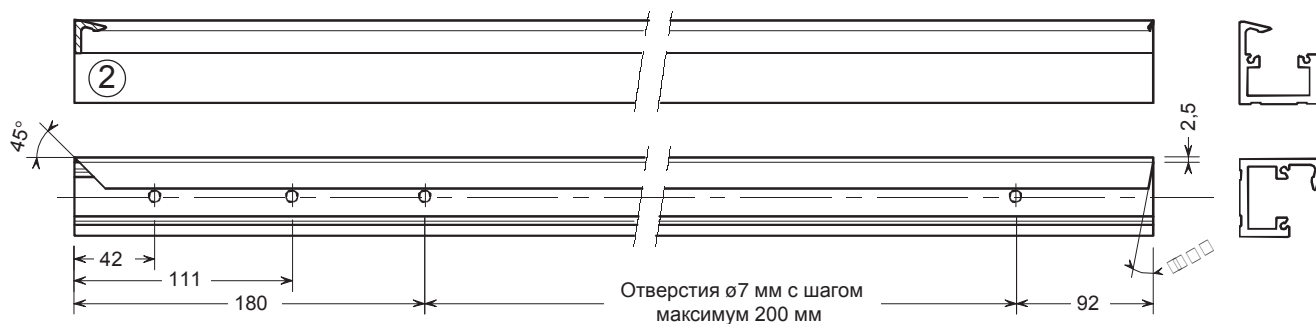
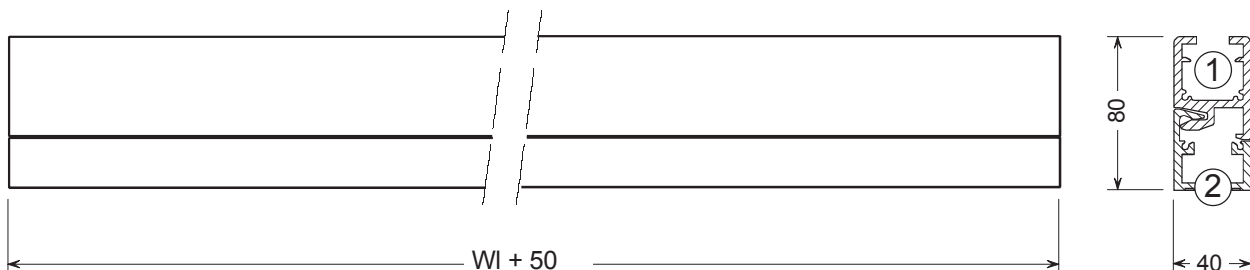
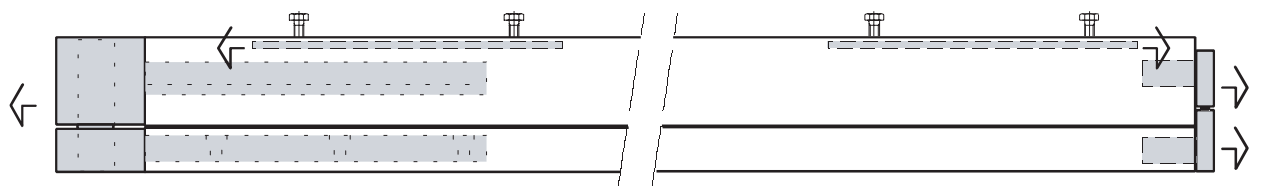

- Извлечь из упаковки верхний подвесной РМ339А (1) и замковый РМ338А (2) профили и демонтировать с них прилагаемые детали.
- Отрезать профили на требуемый размер, используя формулы, приведенные выше.
- Определить направление распахивания и обработать замковый профиль, как показано на схемах.**

** На схеме показана зеркальная обработка профилей для левой (SX) и правой (DX) створок.

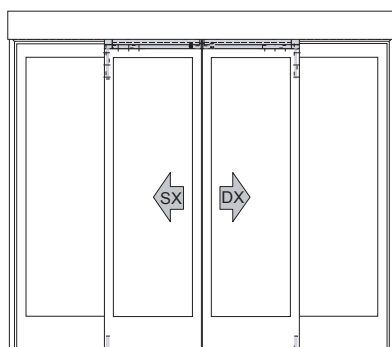
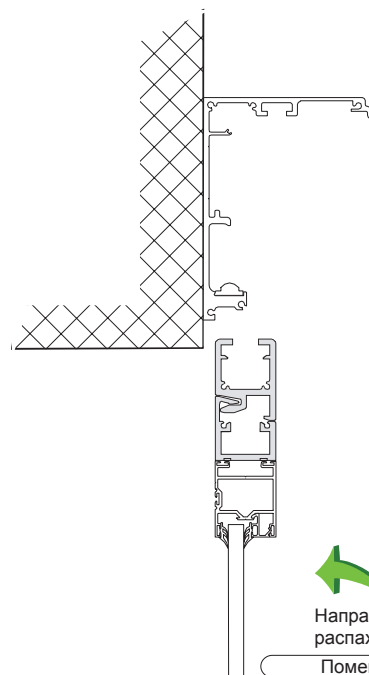

УСТАНОВКА СИСТЕМЫ АНТИПАНИКА НА ФИКСИРОВАННУЮ СТВОРКУ

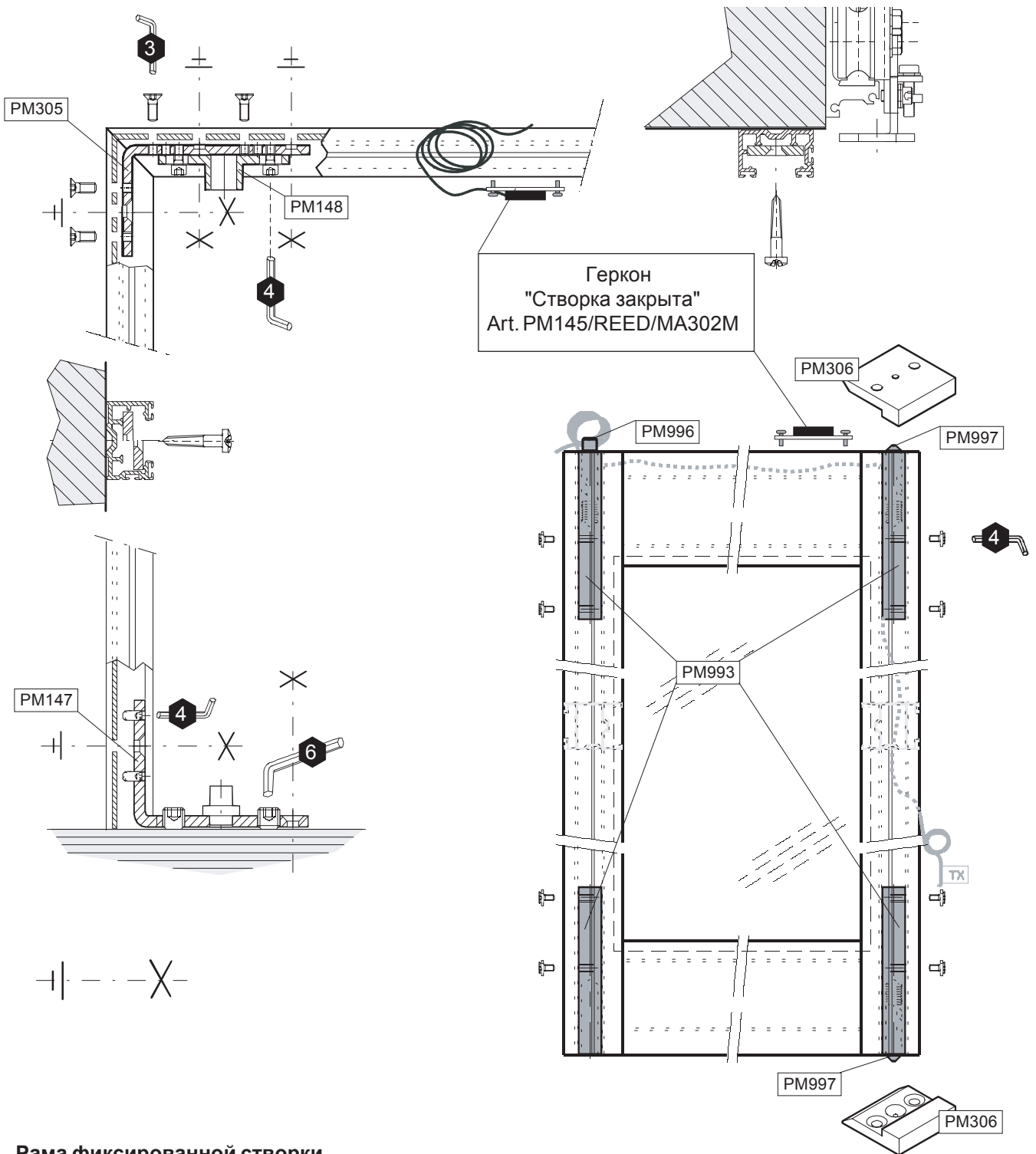

Рама фиксированной створки

- установить предварительно собранный комплект верхней петли (PM305 + PM148) в профиль рамы проема и зафиксировать кронштейн винтами;
- установить кронштейн нижней петли (PM147) в профиль рамы проема и закрепить болтами M6 (после выполнения монтажа и выравнивания фиксированной створки, болты затянуть);
- закрепить раму проема с установленными на ней петлями (отверстия для фиксации просверлить в указанных на схеме точках \oplus - \otimes);
- установить и зафиксировать геркон (PM145).

Фиксированная створка

- установить и закрепить нижнюю петлю (PM993...) и магнит (PM145);
- установить на створку замок профилей АНТИПАНИКА. Смонтировать створку на раму проема. Окончательно зафиксировать геркон и магнит. Сделать проводку проводов для фотоэлементов;
- проверить работу замка профилей АНТИПАНИКА путем распахивания створки.

УСТАНОВКА ПРОФИЛЕЙ АНТИПАНИКА НА ПОДВИЖНУЮ СТВОРКУ

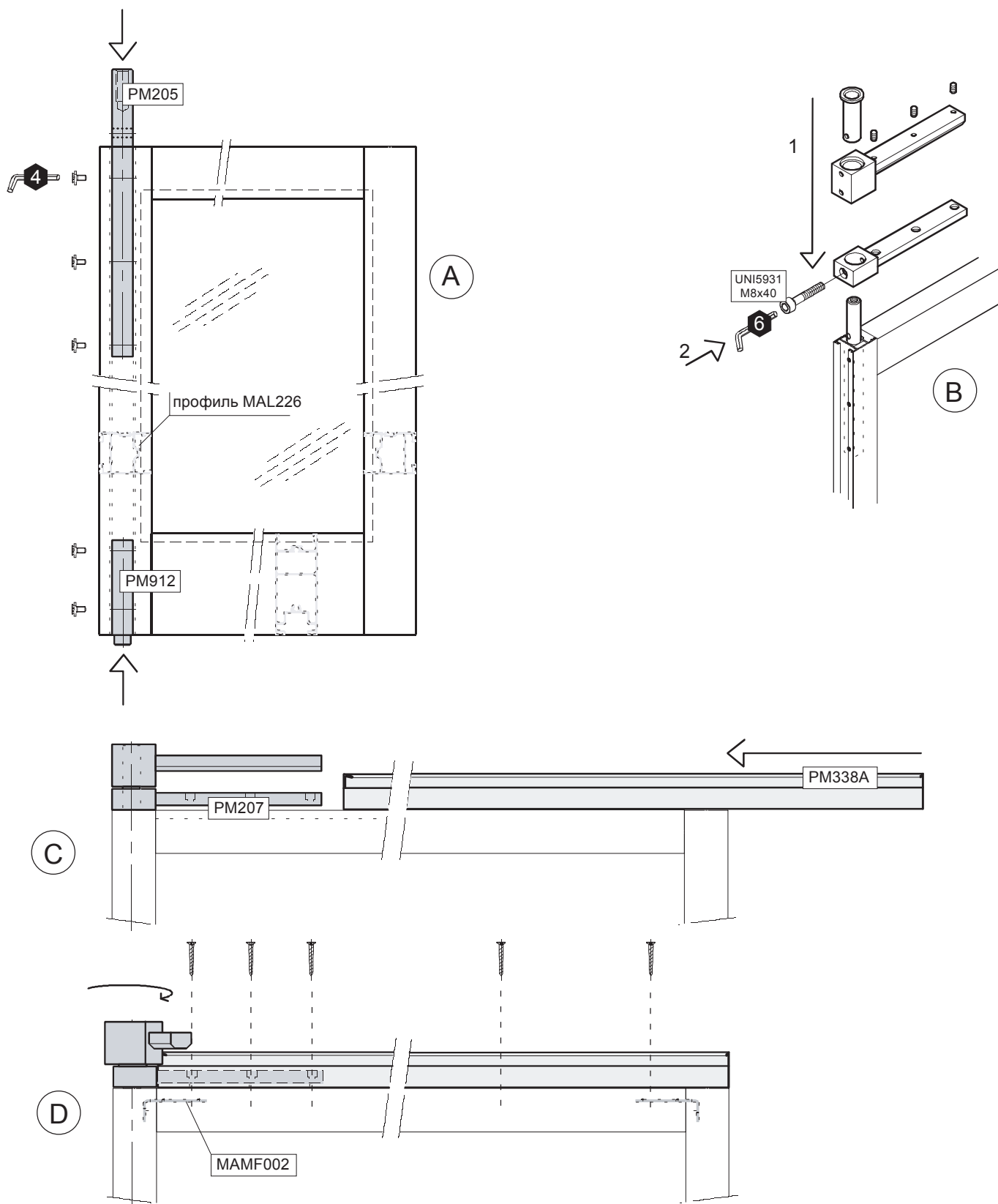

А) Установить ось верхнего шарнира PM205 и нижнюю направляющую створки PM912 в заранее подготовленные отверстия в вертикальном окантовочном профиле MAL226 и зафиксировать PM205 и PM912 винтами.

В) Собрать узел верхнего шарнира и зафиксировать шарнир замкового профиля на оси винтом M8x40.

С) Установить замковый профиль PM338A в шарнир замкового профиля, учитывая направление распахивания створок.

Д) Закрепить замковый профиль на подвижной створке саморезами 5.5 мм через заранее подготовленные отверстия 4.5 мм в замковом профиле. Важно соблюдать соосность отверстий в замковом профиле и шарнире замкового профиля. Два крайних самореза для обеспечения надежности монтажа необходимо врезать в уголок MAMF002.

УСТАНОВКА ПРОФИЛЕЙ АНТИПАНИКА НА ПОДВИЖНУЮ СТВОРКУ

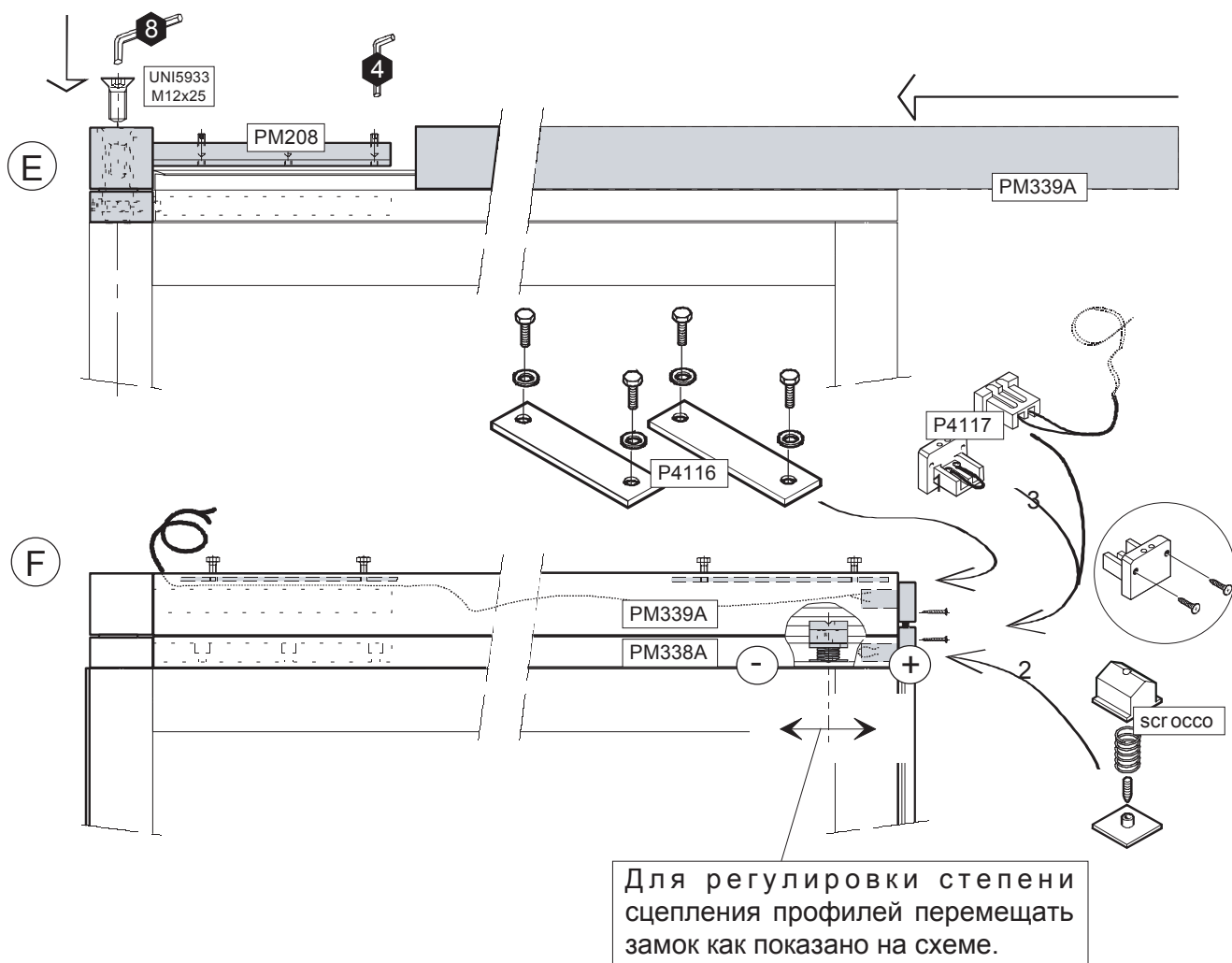

Е) Закрепить винтом M12x25 шарнир подвесного профиля на оси. Установить верхний подвесной профиль PM339A на шарнир PM208 и зафиксировать винтами M4.

Ф) Зафиксировать пластины крепления тележек P4116 на подвесном профиле PM339A. Закрепить замок профилей АНТИПАНИКА на расстоянии 5 - 8 см от края створки. Установить перемычку на нижнюю контактную заглушку P4117, подключить двухжильных провод 2x0.5 мм² к верхней контактной заглушке P4117 для коммутации с электрической цепью "Двери закрыты". Установить контактные заглушки на торцы замкового и подвесного профилей. Завести провод 2x0.5 мм² в верхний подвесной профиль до края створки, прилегающего к шарниру.

** В случае, если размеры створок не стандартные (см. таблицу на стр. 4), установить пластиковое колесо P4173, как показано на странице 18.

УСТАНОВКА СПИРАЛЬНОГО ПРОВОДА И ПОДВИЖНОЙ СТВОРКИ

- Установить держатель нейлонового тросика PL562 в несущий профиль системы (два держателя по краям несущего профиля для одностворчатых дверей; два держателя по краям и один в центре несущего профиля для двухстворчатых дверей).

- Продеть нейлоновый тросик через крайний держатель и закрепить фиксатором. Сборку с противоположного края провести в следующей последовательности:

a) Зафиксировать виниловую трубку TB57 хомутом на креплении клеммной колодки PM576;

b) Продеть свободный конец нейлонового тросика через виниловую трубку и спиральный провод необходимого размера (допускается растяжение спирального провода до 120% от исходной длины) (см. схему).

c) Завести нейлоновый тросик в центральный держатель и повторить этапы монтажа a) и b) для второй створки (только для двухстворчатых дверей).

d) Продеть нейлоновый тросик в держателе на противоположном краю несущего профиля и закрепить фиксатором.

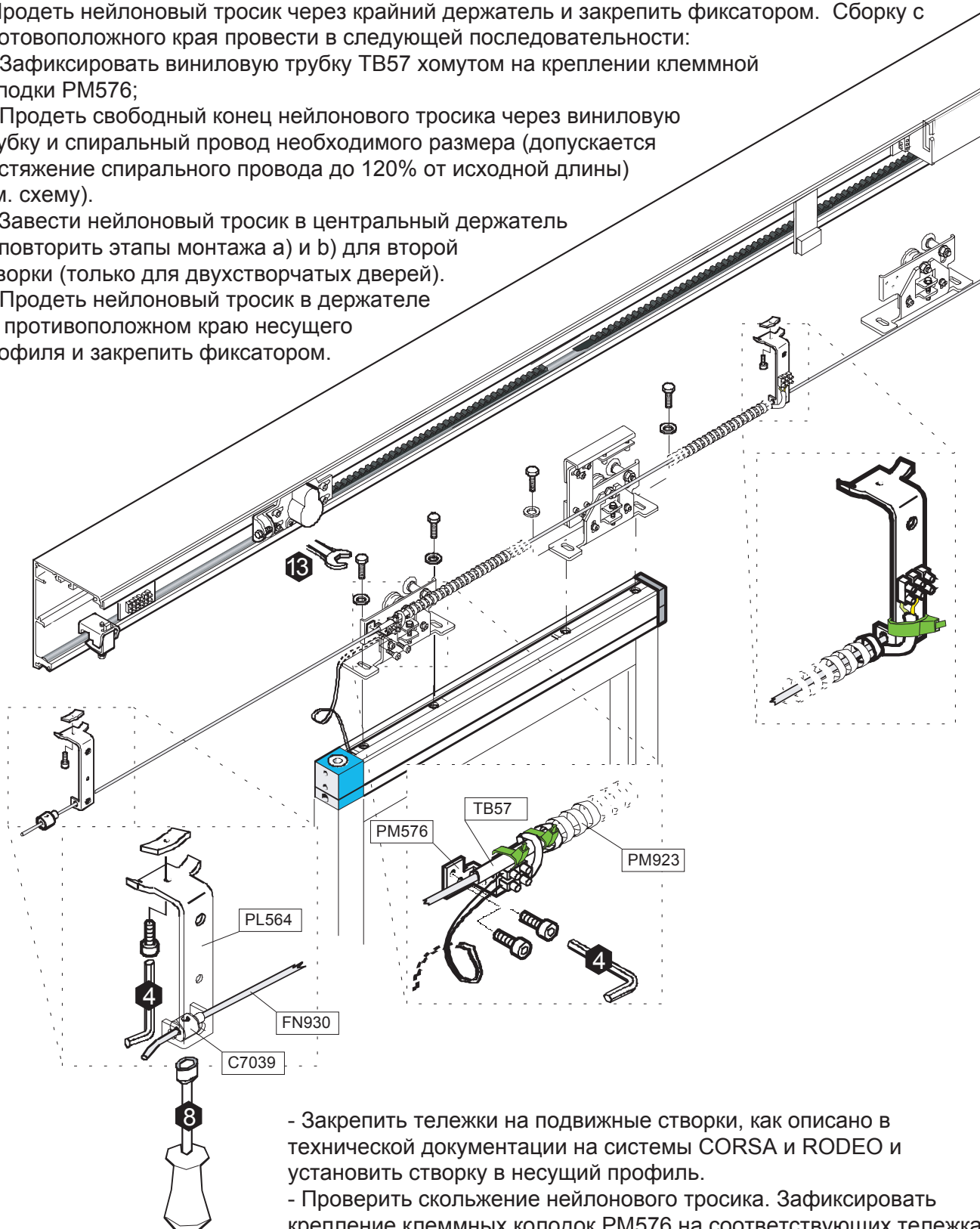

- Закрепить тележки на подвижные створки, как описано в технической документации на системы CORSA и RODEO и установить створку в несущий профиль.

- Проверить скольжение нейлонового тросика. Зафиксировать крепление клеммных колодок PM576 на соответствующих тележках (см. схему). Проверить длину спирального провода (в соответствии с п. b) и закрепить его концы хомутами, входящими в комплект поставки, к креплениям клеммных колодок и к держателю, как показано на схеме. Выполнить электрические подключения согласно схеме на странице 27.

- Осуществить монтаж напольных направляющих PM911A, как показано на схеме (стр.17).

ЭЛЕКТРИЧЕСКИЕ ПОДКЛЮЧЕНИЯ

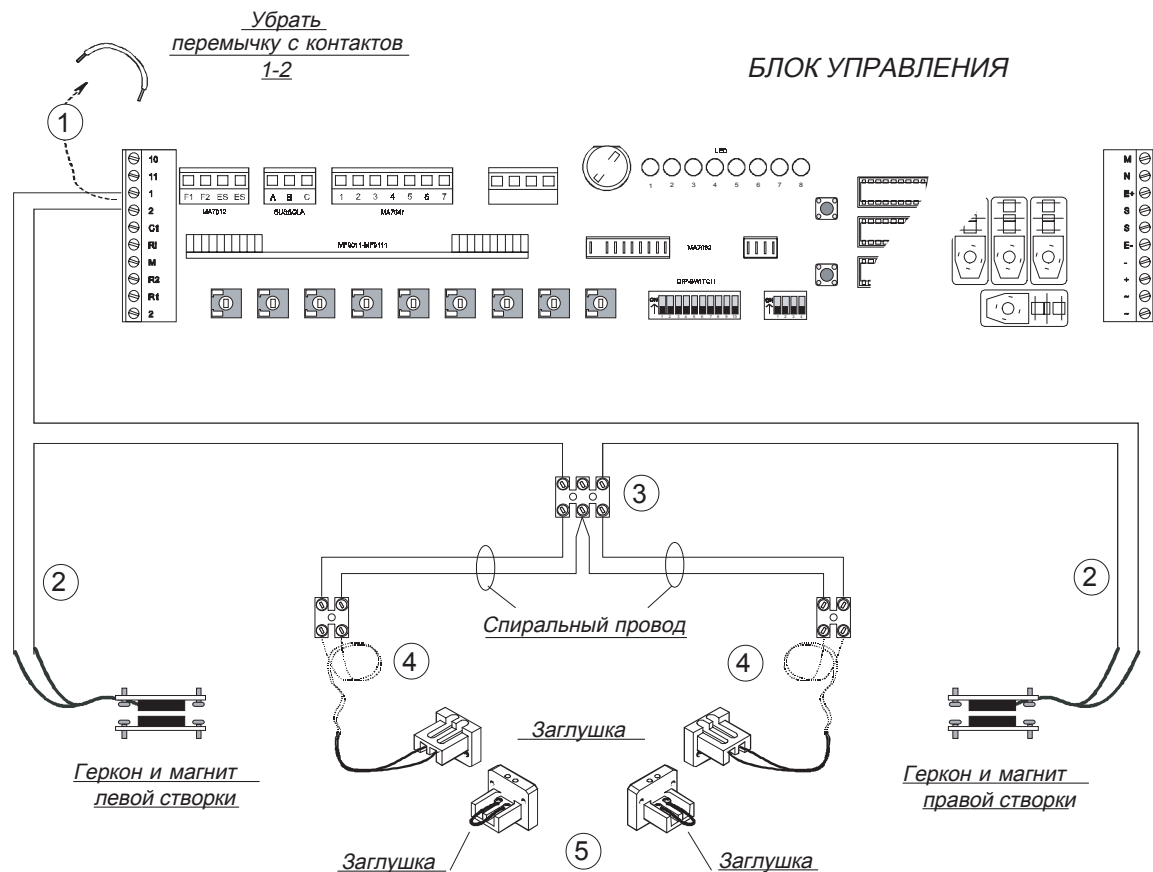

ПОСЛЕДОВАТЕЛЬНОСТЬ ПОДКЛЮЧЕНИЯ

На схеме показано последовательное соединение всех электрических компонентов системы АНТИПАНИКА. В штатном режиме работы автоматических дверей, подключенные таким образом компоненты представляют собой замкнутую электрическую цепь. В случае распахивания хотя бы одной из створок происходит разрыв электрической цепи, что является сигналом для немедленной остановки работы автоматических дверей.

- 1) Убрать перемычку с контактов 1-2 (функция "Стоп").
- 2) Подключить проводами герконы правой и левой фиксированных створок к центральной клеммной колодке.
- 3) Подключить проводами контакты центральной клеммной колодки к контактам клеммных колодок, установленных на тележках, и подключить к последним контактные заглушки.
- 4) Установить перемычки на ответные части контактных заглушек.

Проверка работоспособности:

- проверить точное совмещение верхней и нижней частей контактных заглушек при закрытых подвижных створках;
- отрегулировать взаимное положение герконов и магнитов для закрытого положения фиксированных створок;
- проверить функциональность электрической схемы с помощью тестера или пробника (при закрытых створках цепь замкнута, при распахивании любой створки - разрыв цепи).

