

**АВТОМАТИКА ДЛЯ РАЗДВИЖНЫХ ДВЕРЕЙ
СЕРИЯ LIGHT**

FA00150-EN



FLUO-SL3L

ИНСТРУКЦИЯ ПО МОНТАЖУ

RU Русский

1. ВВЕДЕНИЕ

Перед тем, как приступить к установке или запуску автоматических дверей, квалифицированный персонал должен провести осмотр места монтажа: стен, притолоки, дверей и проема.

Эта проверка предназначена для оценки риска и выбора наиболее подходящих решений в зависимости от типа движения пешеходов (интенсивного, узкого, одностороннего, двунаправленного и т. д.), категории пользователей (пожилых, инвалидов, детей и т. д.) наличия потенциальных опасностей или других обстоятельств.

Чтобы помочь установщикам в применении требований европейского стандарта EN 16005 относительно безопасного использования автоматических дверей, рекомендуем обратиться к инструкциям E.D.S.F. (European Door and Shutter Federation) на сайте www.edsf.com.

1.1 ОБЩИЕ ИНСТРУКЦИИ ПО ТЕХНИКЕ БЕЗОПАСНОСТИ

Данное руководство по установке предназначено только для квалифицированных специалистов. Перед установкой продукта внимательно прочитайте инструкции.

Плохая установка может быть опасной. Упаковочные материалы (пластик и т. д.) не следует выбрасывать в окружающую среду или оставлять в доступном для детей месте, так как они являются потенциальным источником опасности.

Перед установкой изделия убедитесь, что оно в отличном состоянии. Не устанавливайте автоматику во взрывоопасной среде. Газообразные или легковоспламеняющиеся пары представляют собой серьезный риск.

Перед установкой автоматики, убедитесь что монтажная поверхность является ровной, прочной и не имеет дефектов. Убедитесь, что монтажная поверхность соответствует стандарту с точки зрения прочности и стабильности.

Убедитесь, что монтажная поверхность соответствует стандарту с точки зрения прочности и стабильности. CAME S.P.A. не несет ответственности за качество изгораживаемых установщиками створок, подлежащих автоматизации, или любой деформации, возникающей во время их использования.

Устройства безопасности (радары, фотоэлементы и т. д.) должны быть качественно установлены с учетом действующих норм и правил, монтажных помещений и логики функционирования автоматических систем.

Применять уведомления об опасных зонах, требуемые действующими правилами.

На каждой установке должны быть четко указаны идентификационные данные автоматической двери.

1.2 МАРКИРОВКА ЕС И ЕВРОПЕЙСКИЕ ДИРЕКТИВЫ



Автоматика для распашных дверей, разработана и изготовлена в соответствии с требованиями безопасности EN 16005 европейского стандарта и маркированы (CE) в соответствии с директивой по электромагнитной совместимости (2014/30/UE).

Автоматика имеет декларацию о регистрации в соответствии с директивой по машинному оборудованию (2006/42 / EC).

соответствии с директивой по машинному оборудованию (2006/42/CE) монтажник, который автоматизирует дверь или ворота, имеет те же обязательства, что и производитель оборудования, а именно: :

- подготовить техническую документацию, которая должна содержать документы, указанные в приложении V к директиве по машинному оборудованию; (техническая документация должна храниться и находиться в распоряжении компетентных национальных органов не менее десяти лет с даты изготовления автоматической двери);
- предоставить заказчику декларацию соответствия ЕС в соответствии с приложением II - А директивы по машинному оборудованию;
- нанести маркировку CE на автоматизированную дверь в соответствии с пунктом 1.7.3 приложения I к директиве по машинному оборудованию.

Все данные и информация, содержащиеся в данной инструкции были составлены и проверены с особой тщательностью. Однако компания CAME S.P.A. не несет ответственности за возможные ошибки, упущения или неточности.

CAME S.P.A. оставляет за собой право вносить изменения и улучшения в свою продукцию. По этой причине иллюстрации и информация, приведенные в настоящем документе, не являются окончательными.

Эта редакция инструкции отменяет и заменяет все предыдущие версии.



В случае внесения изменений будет выпущена новая редакция.

DECLARATION OF INCORPORATION

Machines Directive 2006/42/EC, Annex II-B

The Declaration of incorporation of FLUO-SL sliding door automations is available on request.

2. ТЕХНИЧЕСКИЕ ХАРАКТЕРИСТИКИ

Характеристики	SL3L
Серия автоматики	LIGHT
Максимальные габаритные размеры: Высота x Глубина x Максимальная длина	100 x 148 x 6600 мм
Максимальный вес 1 створки: Максимальный вес 2 створок:	1 x 70 кг 2 x 50 кг / 2 x 60 кг
Макс. скорость открывания/закрывания: Одностворчатая дверь Двустворчатая дверь	0,8 м/с 1,6 м/с
Тип использования	Интенсивное
Электропитание Потребляемая мощность Мощность в режиме ожидания	~100–240 В, 50/60 Гц 60 Вт 8 Вт
Тяговое усилие	80 Н
Класс защиты	IP 20
Диапазон рабочих температур	 -15 °C  +50 °C
Настройка параметров	Кнопки и дисплей
Подключение аксессуаров	Выделенные соединительные клеммы
Электропитание аксессуаров	=12 В (1 А макс.)
Память для сохранения настроек	стандарт Micro SD
Программаторы режимов работы	FSD1, FSD4
Электрозамок	SL3LD, SL3SB1
Аварийное электропитание	SL3BD1
Кронштейн для радара	SL3FS

Примечание: Указанные технические характеристики относятся к средним условиям эксплуатации и могут изменяться от случая к случаю. Ухудшение условий эксплуатации (увеличение трения, нарушение балансировки и ухудшение условий окружающей среды) могут существенно снизить продолжительность и качество работы автоматической системы. Установщик должен оценить возможные риски для каждой конкретной установки.

3. ВАРИАНТ СТАНДАРТНОЙ УСТАНОВКИ

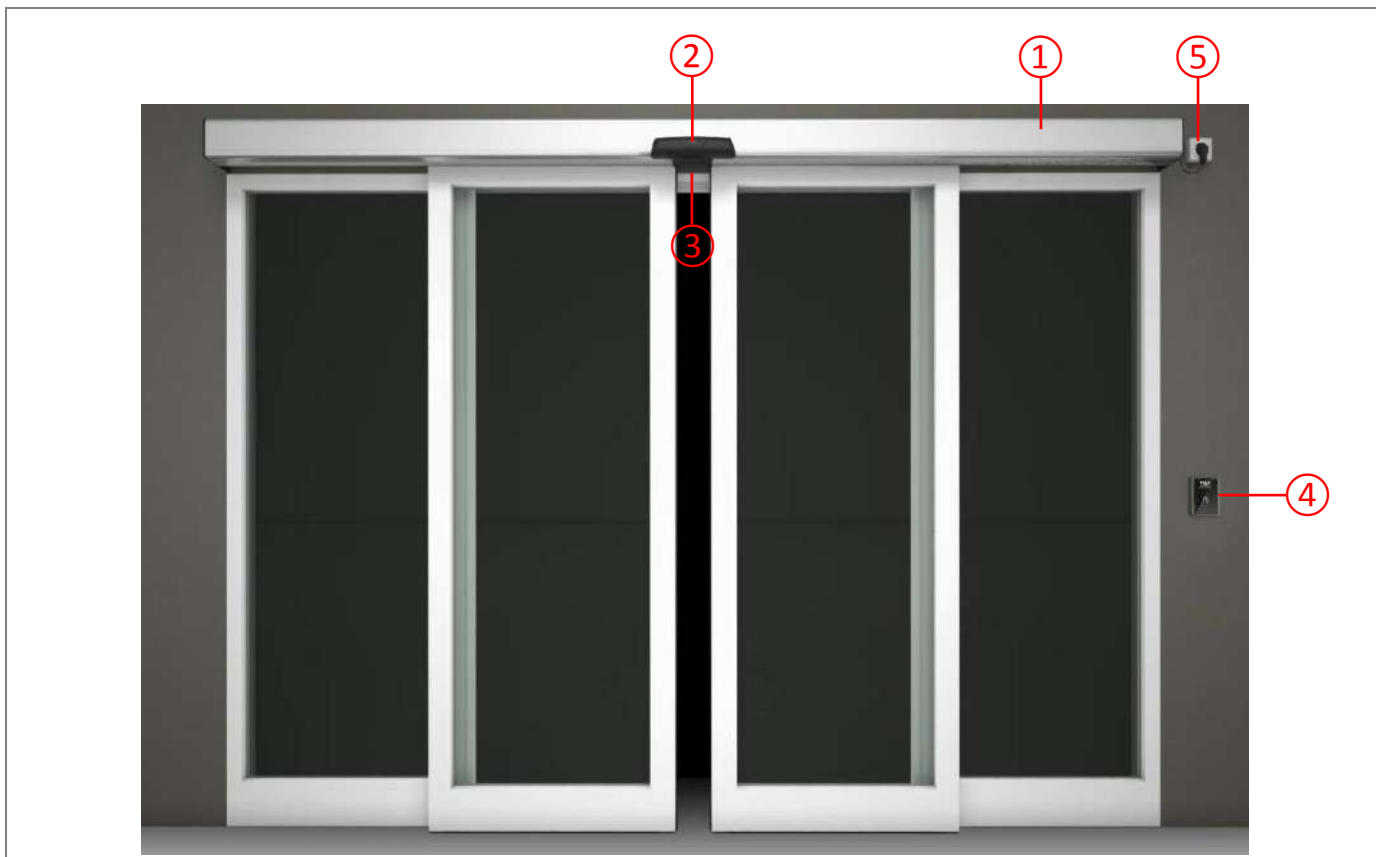

Rif.	Code	Description
1	SL3L220 – SL3L266	автоматика для раздвижных дверей
2	OSD1, OSD3, OSD5	Радары безопасности и управления (для безопасности необходимы 2 датчика, по одному с каждой стороны проема)
3	SL3FS	Кронштейн для радара
4	FSD1, FSD4	Программаторы режимов работы
-	SL3BD1	Блок аварийного электропитания
-	SL3LD	Бистабильный замок
5	-	Кабель электропитания для подключения автоматики

Примечание: Указаны только наиболее часто используемые аксессуары в системах автоматических распашных дверей. Полный ассортимент оборудования и аксессуаров также доступен в каталоге. Указанные рабочие и эксплуатационные характеристики могут быть гарантированы только с использованием аксессуаров и устройств безопасности производства CAME.

4. РАЗМЕРЫ АВТОМАТИЧЕСКИХ СИСТЕМ

Размеры автоматики для раздвижных дверей зависят от размеров притоки и боковых расстояний.

В таблицах ниже приведены установочные замеры и артикулы автоматики (с учетом профилей обрамления проема и средних перекрытий), также указаны применяемые формулы для получения установочных замеров на основе фактических размеров проемов.

Для облегчения расчетов и выбора типа управления компанией CAME S.p.A. была разработана компьютерная программа CAME DoorConfigurator.

4.1 РАЗМЕРЫ АВТОМАТИЧЕСКОЙ СИСТЕМЫ С ДВУМЯ ПОДВИЖНЫМИ СТВОРКАМИ

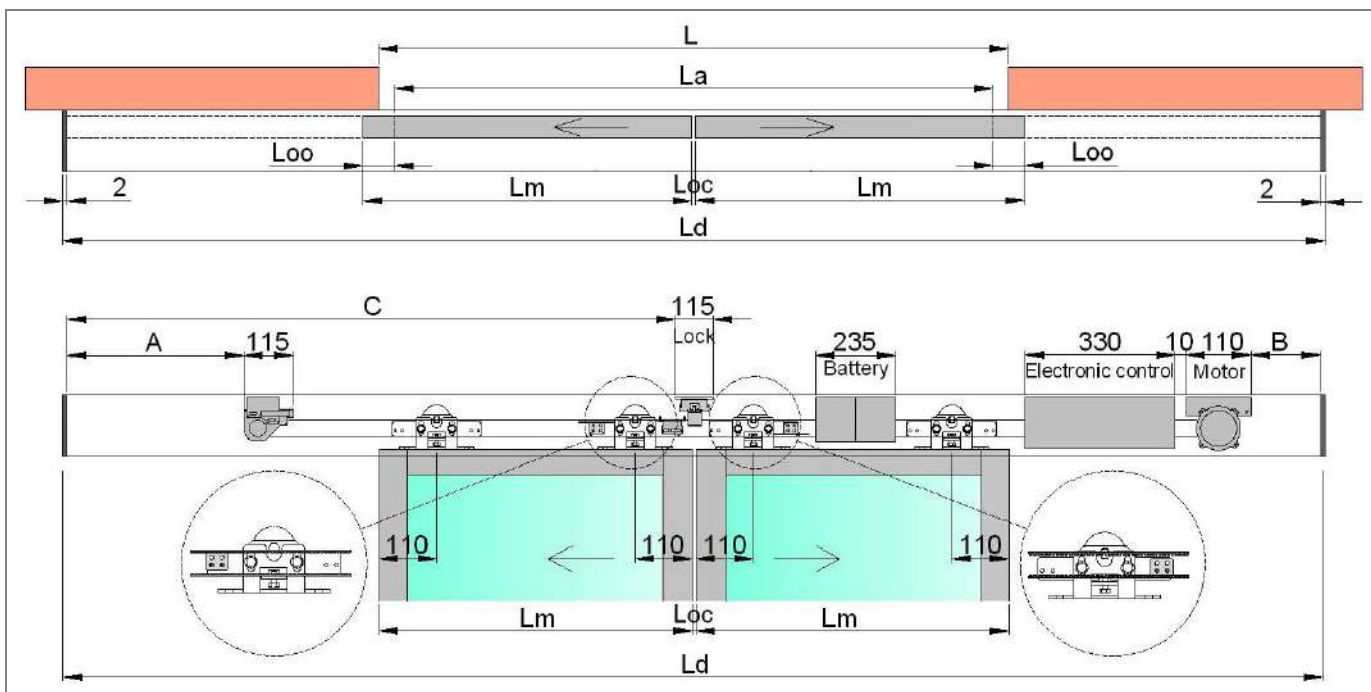

$Ld = La + 2Lm + 4$ длина короба автоматики

$La = 2Lm + Loc - 2Loo$ ширина прохода

$Lm = (La - Loc + 2Loo) / 2$ ширина створки

Loo = перекрытие между створкой и краем прохода (зависит от серии профиля)

Loc = перекрытие между створками в закрытом положении (зависит от серии профиля)

$A = Ld/2 - La/2 - 337$ = расположение натяжителя (максимальный размер)

$B = Ld/2 - La/2 - 322$ = расположение привода (максимальный размер)

$C = Ld/2 - 62$ = расположение замка

Длина ремня = $(Ld - A - B - 14) \times 2$

Артикул	Ld	La	Lm	A (max)	B (max)	C	Ремень (min)
SL3L220	2000 мм	948 мм	2 x 524 мм	189 мм	204 мм	938 мм	3186 мм
SL3L222	2200 мм	1048 мм	2 x 574 мм	239 мм	254 мм	1038 мм	3386 мм
SL3L226	2600 мм	1248 мм	2 x 674 мм	339 мм	354 мм	1238 мм	3786 мм
SL3L230	3000 мм	1448 мм	2 x 774 мм	439 мм	454 мм	1438 мм	4186 мм
SL3L233	3300 мм	1598 мм	2 x 849 мм	514 мм	529 мм	1588 мм	4486 мм
SL3L236	3600 мм	1748 мм	2 x 924 мм	589 мм	604 мм	1738 мм	4786 мм
SL3L240	4000 мм	1948 мм	2 x 1024 мм	689 мм	704 мм	1938 мм	5186 мм
SL3L244	4400 мм	2148 мм	2 x 1124 мм	789 мм	804 мм	2138 мм	5586 мм
SL3L250	5000 мм	2448 мм	2 x 1274 мм	939 мм	954 мм	2438 мм	6186 мм
SL3L266	6600 мм	3248 мм	2 x 1674 мм	1339 мм	1354 мм	3238 мм	7786 мм

(Примечание: указанные значения рассчитаны с учетом $Loo = 50$ мм и $Loc = 0$ мм)

4.2 РАЗМЕРЫ АВТОМАТИЧЕСКОЙ СИСТЕМЫ С ОДНОЙ ПОДВИЖНОЙ СТВОРКОЙ, ОТКРЫВАЮЩЕЙСЯ НАПРАВО

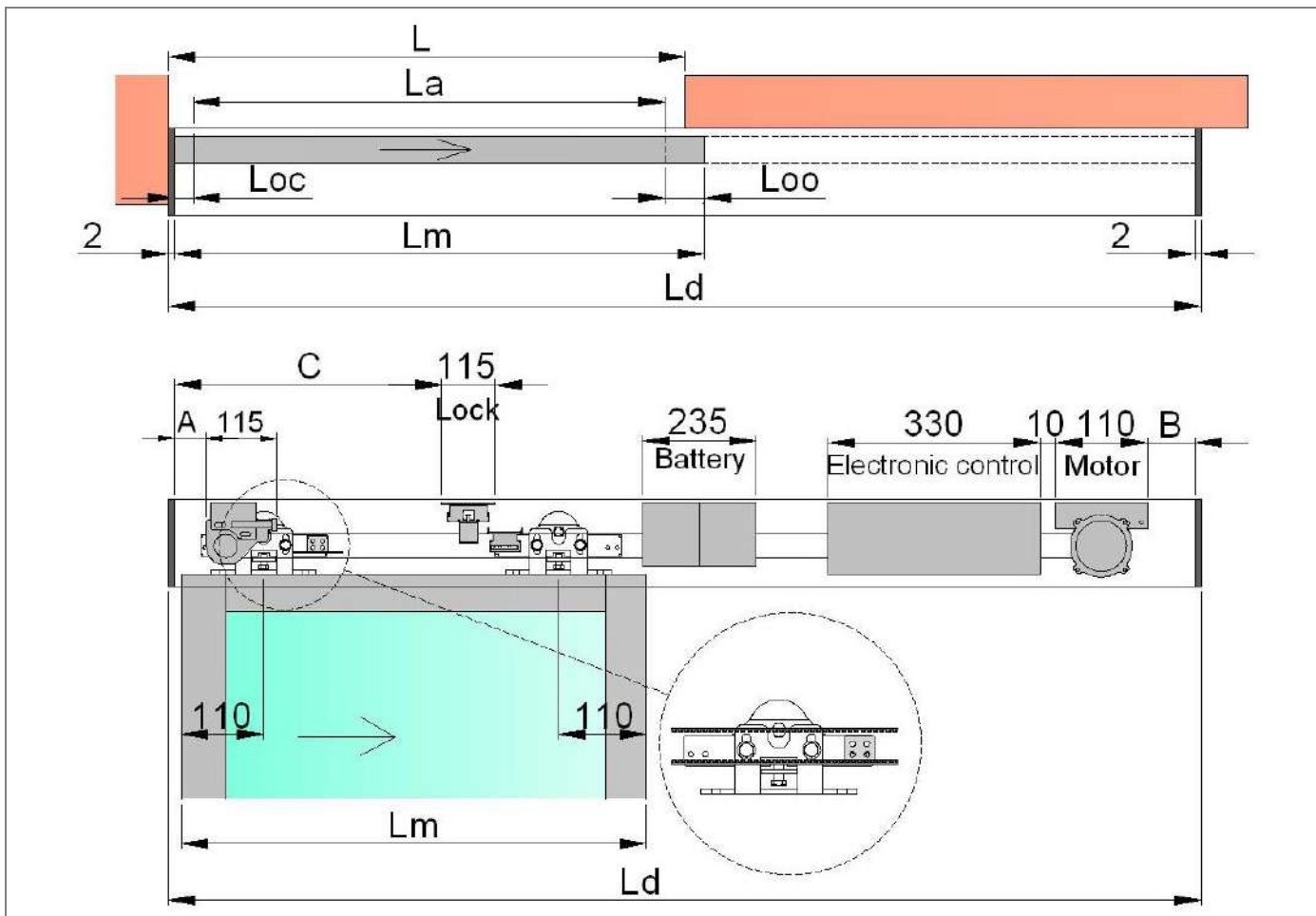

$Ld = La + Lm + Loc + 4$ длина короба автоматики

$La = Lm - Loc - Loo$ ширина прохода

$Lm = La + Loc + Loo$ ширина створки

Loo = перекрытие между створкой и краем прохода с правой стороны (зависит от серии профиля)

Loc = перекрытие между створкой и краем прохода с левой стороны (зависит от серии профиля)

$A = 50$ = расположение натяжителя

$B = Lm - Loo - 278$ = расположение привода (максимальный размер)

$C = Lm - 278$ = расположение замка

Длина ремня = $(Ld - A - B - 14) \times 2$

Артикул	Ld	La	Lm	A	B (max)	C	Ремень (min)
SL3L120	2000 мм	933 мм	1023 мм	50 мм	695 мм	745 мм	2482 мм
SL3L122	2200 мм	1033 мм	1123 мм	50 мм	795 мм	845 мм	2682 мм
SL3L126	2600 мм	1233 мм	1323 мм	50 мм	995 мм	1045 мм	3082 мм
SL3L130	3000 мм	1433 мм	1523 мм	50 мм	1195 мм	1245 мм	3482 мм
SL3L133	3300 мм	1583 мм	1673 мм	50 мм	1345 мм	1395 мм	3782 мм
SL3L136	3600 мм	1733 мм	1823 мм	50 мм	1495 мм	1545 мм	4082 мм
SL3L140	4000 мм	1933 мм	2023 мм	50 мм	1695 мм	1745 мм	4482 мм
SL3L144	4400 мм	2133 мм	2223 мм	50 мм	1895 мм	1945 мм	4882 мм
SL3L150	5000 мм	2433 мм	2523 мм	50 мм	2195 мм	2245 мм	5482 мм
SL3L166	6600 мм	3233 мм	3323 мм	50 мм	2995 мм	3045 мм	7082 мм

(Примечание: указанные значения рассчитаны с учетом $Loo = 50$ мм и $Loc = 40$ мм)

4.3 РАЗМЕРЫ АВТОМАТИЧЕСКОЙ СИСТЕМЫ С ОДНОЙ ПОДВИЖНОЙ СТВОРКОЙ, ОТКРЫВАЮЩЕЙСЯ НАЛЕВО

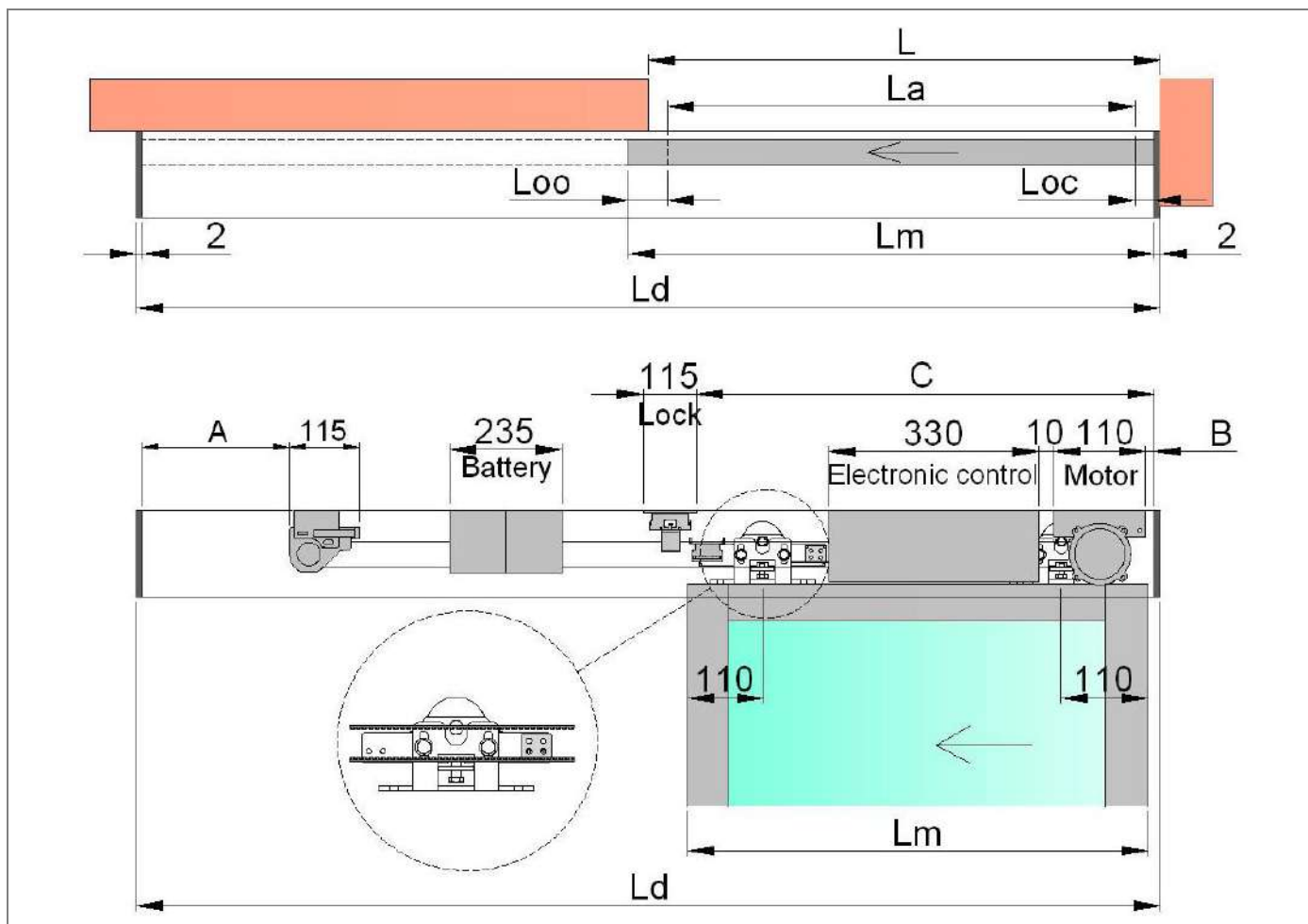

$Ld = La + Lm + Loc + 4$ длина корпуса автоматики

$La = Lm - Loc - Loo$ ширина прохода

$Lm = La + Loc + Loo$ ширина створки

Loo = перекрытие между створкой и краем прохода с левой стороны (зависит от серии профиля)

Loc = перекрытие между створкой и краем прохода с правой стороны (зависит от серии профиля)

$A = 50$ = расположение натяжителя

$B = Lm - 498$ = расположение привода (максимальный размер)

$C = Lm - Loo - 58$ = расположение замка

Длина ремня = $(Ld - A - B - 14) \times 2$

Артикул	Ld	La	Lm	A	B (max)	C	Ремень (min)
SL3L120	2000 мм	933 мм	1023 мм	50 мм	525 мм	915 мм	2822 мм
SL3L122	2200 мм	1033 мм	1123 мм	50 мм	625 мм	1015 мм	3022 мм
SL3L126	2600 мм	1233 мм	1323 мм	50 мм	825 мм	1215 мм	3422 мм
SL3L130	3000 мм	1433 мм	1523 мм	50 мм	1025 мм	1415 мм	3822 мм
SL3L133	3300 мм	1583 мм	1673 мм	50 мм	1175 мм	1565 мм	4122 мм
SL3L136	3600 мм	1733 мм	1823 мм	50 мм	1325 мм	1715 мм	4422 мм
SL3L140	4000 мм	1933 мм	2023 мм	50 мм	1525 мм	1915 мм	4822 мм
SL3L144	4400 мм	2133 мм	2223 мм	50 мм	1725 мм	2115 мм	5222 мм
SL3L150	5000 мм	2433 мм	2523 мм	50 мм	2025 мм	2415 мм	5822 мм
SL3L166	6600 мм	3233 мм	3323 мм	50 мм	2825 мм	3215 мм	7422 мм

(Примечание: указанные значения рассчитаны с учетом $Loo = 50$ мм и $Loc = 40$ мм)

4.4 ПРОФИЛИ И УПЛОТНИТЕЛИ

Все алюминиевые профили и уплотнители, необходимые для реализации автоматики, должны быть на 4 мм короче чем максимальная длина короба, включая пластиковые торцевые крышки (Ld – 4).

Ref.	Артикул	Описание	Серия SL3
701	K701G66	Несущий алюминиевый профиль 6620 мм	
104	K104A66	Рельсовый профиль, анод. алюм. 6620 мм	
702	K702G66	Крышка несущего профиля, алюминий 6620 мм	
	K702A66	Крышка несущ. профиля, анод. алюм. 6620 мм	
107D	K107D	Уплотнитель крышки 40 м	

4.5 ВЕРТИКАЛЬНЫЕ РАЗМЕРЫ АВТОМАТИЧЕСКИХ СИСТЕМ

Автоматические системы совместимы с большинством производимых створок.

Формулы для расчета высоты крепления автоматической системы (H_d) и высоты подвижной створки (H_m).

Примечание: убедитесь, что над коробом автоматики не менее 20 мм, чтобы открыть крышку.

Показанные на рисунке створки выполнены из алюминиевых профилей серии SF30

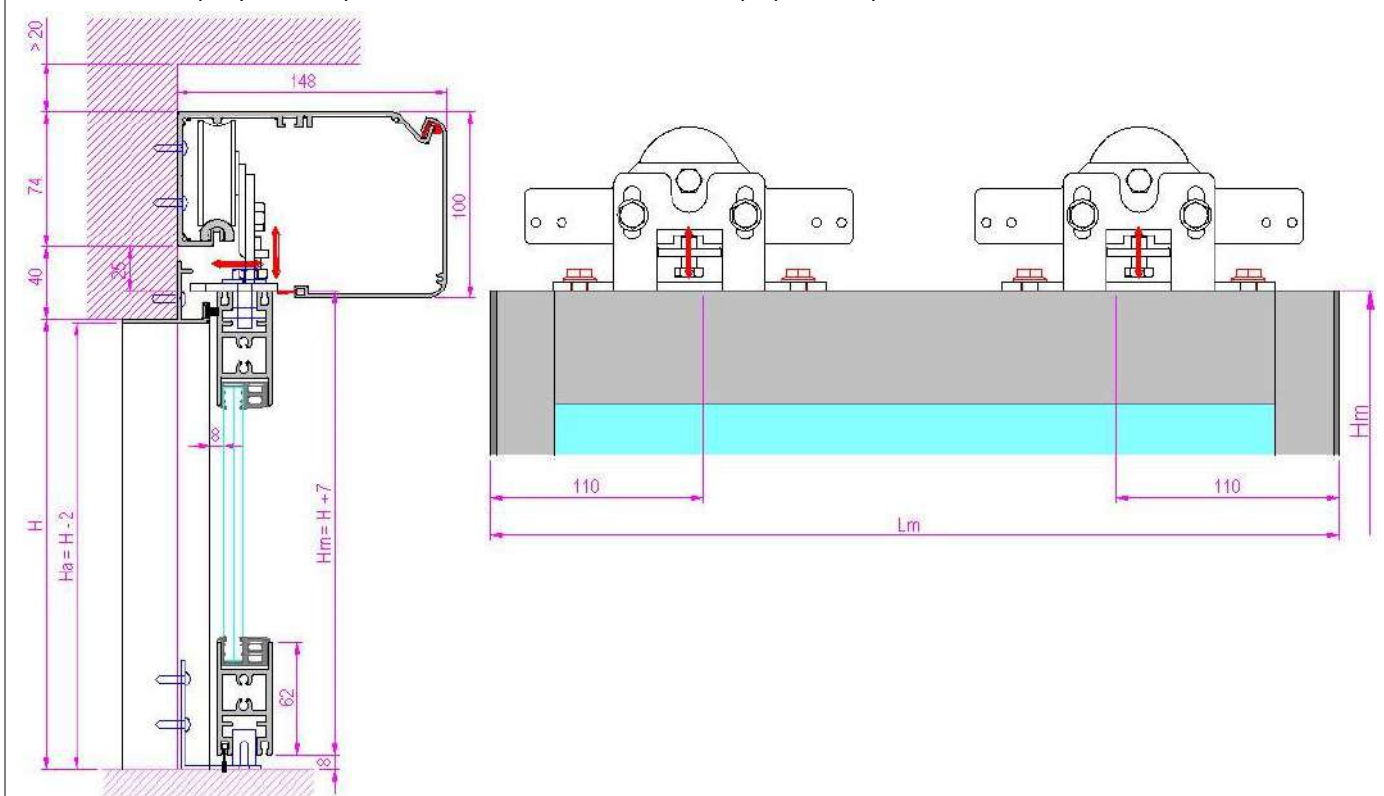

Для подвижных створок можно использовать профили (артикулы: K340A10, K340A20, K340A30, K340A60), верхний профиль крепления (K350) и комплект направляющих (K441 или K768), как показано на рисунках.

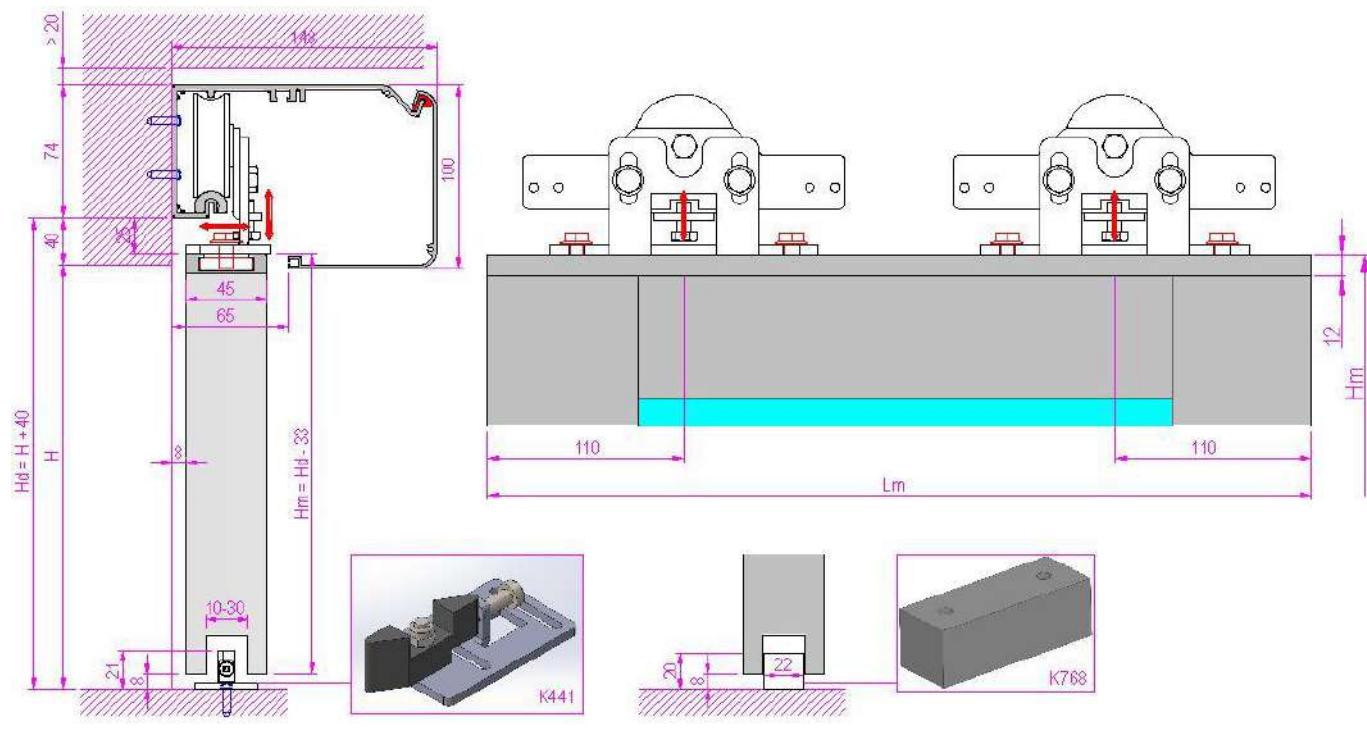

Для подвижных стеклянных створок можно использовать верхний профиль (артикулы: K388A10, K388A20, K388A30, K388A60) и направляющую (K394), как показано на рисунках.

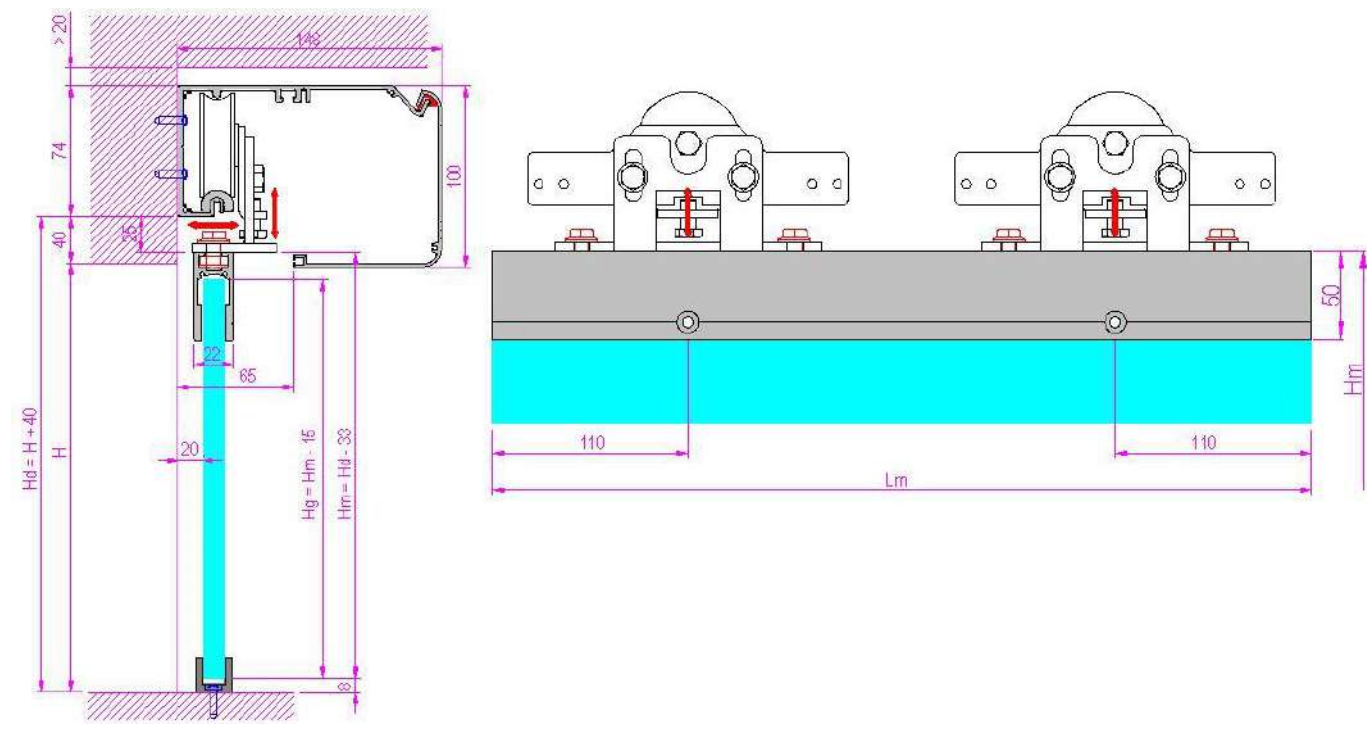

5. ПОРЯДОК СБОРКИ АВТОМАТИКИ

Автоматическая система должна собираться квалифицированным персоналом. Возможна как сборка на производстве, так и непосредственно на объекте. После нарезки профилей и уплотнителей (в соответствии с главой 4), следует перейти к установке компонентов.

5.1 СБОРКА АВТОМАТИКИ СЕРИИ SL3

- Установите рельсовый профиль.
- Наденьте уплотнитель крышки.
- Установите тележки на несущий профиль. Тележки следует устанавливать, как указано в главе 4.
- Установите два кронштейна с механическими упорами рядом с торцевыми крышками и закрепите их винтами. В случае с двумя подвижными створками, добавьте механический кронштейн со стопором в центр.
- Вставьте винты M5x10, необходимые для фиксации внутренних компонентов автоматики: 2 для натяжителя, 2 для замка, 2 для системы аврийного питания, 2 для платы управления, 2 для бесщеточного двигателя, 2 для датчика положения.
- Установите правую и левую торцевые крышки несущего профиля и закрепите их винтами [a].
- Установите привод и плату управления на несущий профиль в соответствии с размером В (смотри главу 4) и закрепите его винтами. Примечание: если позволяет место, уменьшите расстояние В на несколько сантиметров.
- Установите натяжитель на несущий профиль в соответствии с размером А (смотри главу 4) и закрепите его винтами. Примечание: если позволяет место, уменьшите расстояние А на несколько сантиметров.
- Установите ремень пропустив его по шкиву двигателя и натяжителя и зафиксируйте на тележке соответствующими пружинами (в соответствии с рекомендациями главы 4).
- Закрепите кронштейны для электрических кабелей на несущем профиле. Они должны располагаться вдоль пути электрических кабелей, чтобы предотвратить контакт с тележками при работе.

5.2 УСТАНОВКА КРЫШКИ НЕСУЩЕГО ПРОФИЛЯ

- Прикрутите боковые винты [d] на крышку несущего профиля (как показано на рисунке).
- Установите крышку на несущий профиль и закрепите ее боковыми винтами [d].

Примечание: если такое крепление невозможно, сделайте два отверстия в крышке (как показано на рисунке) и закрепите ее к торцевым крышкам несущего профиля с помощью прилагаемых винтов [e].

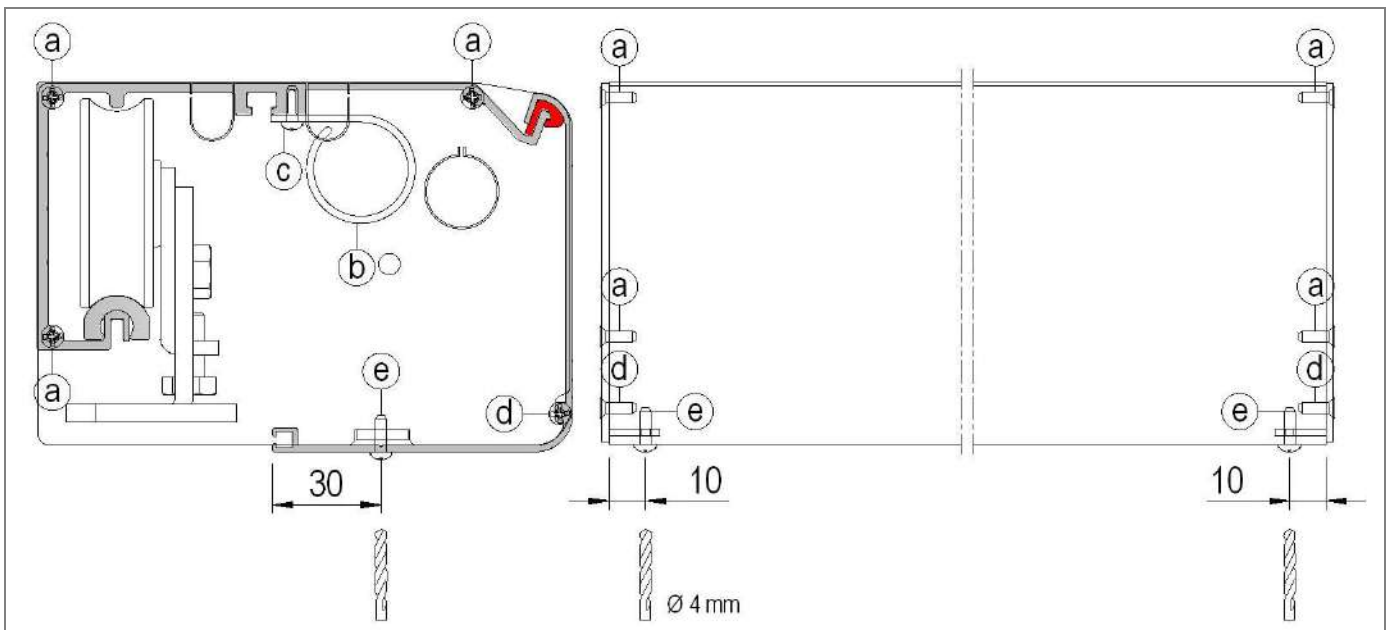

6. МОНТАЖ АВТОМАТИКИ

Установка автоматической раздвижной двери, выполняемой квалифицированным персоналом, может проводиться только после осмотра на месте (описанного в главе 1), а также после предварительной сборки автоматики (описанной в главе 4).

6.1 Прикрепите несущий профиль привода к стене в соответствии с вертикальными измерениями в главе 4.5.

Крепление несущего профиля должно быть безопасным и подходящим для веса дверей. Распределите точки крепления через каждые 500-800 мм вдоль существующих линий на алюминиевом профиле с использованием подходящих для поверхности креплений. Примечание: стена должна быть ровной и прочной, в противном случае вы должны подготовить дополнительные элементы на которые закрепите установочный профиль, чтобы обеспечить выравнивание.

6.2 Необходимо подготовить и выполнить каналы и отверстия для прокладки кабелей электропитания и аксессуаров (датчиков, программатора режимов, кнопок и т. д.).

6.3 Отрегулируйте натяжение ремня с помощью натяжителя, как показано на рисунке:

- Вручную слева надавите на натяжитель, чтобы ослабить ремень и одеть на привод,
- Ослабьте винты [a],
- Затягивайте винт [b] и сжимайте пружину до 18 мм (всегда проверяйте, натяжение ремня не должно быть слишком сильным или слишком слабым),
- Зафиксируйте регулировку натяжения ремня, затянув винты [a].

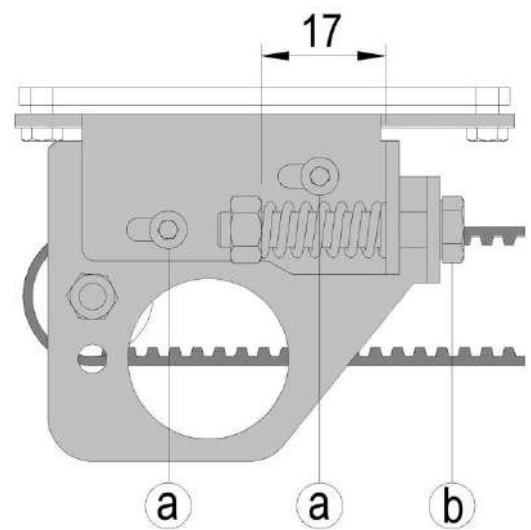
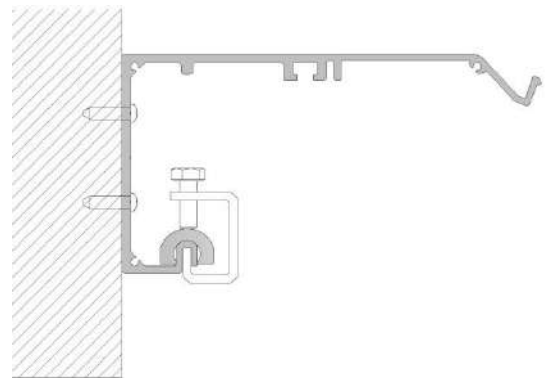

6.4 Прокладка электрических кабелей.

В верхней части торцевых крышек подготовлена площадка для отверстий для прокладки электрических кабелей. Прокладка кабелей внутри автоматики осуществляется с помощью опорных кронштейнов, как указано в главе 5.

6.5 Закрепите створки к тележкам винтами М8, как показано в главе 4

Установите двери в закрытое положение и выполните регулировки по высоте и глубине.

Вручную перемещая строки убедитесь, что двери свободно и без трения перемещаются по прифилю.

Удостоверьтесь, что правильно установлены нижние направляющие. Отрегулируйте положение механических упорв в требуемых местах для ограничения перемещение дверей.

7. ЭЛЕКТРИЧЕСКИЕ ПОДКЛЮЧЕНИЯ

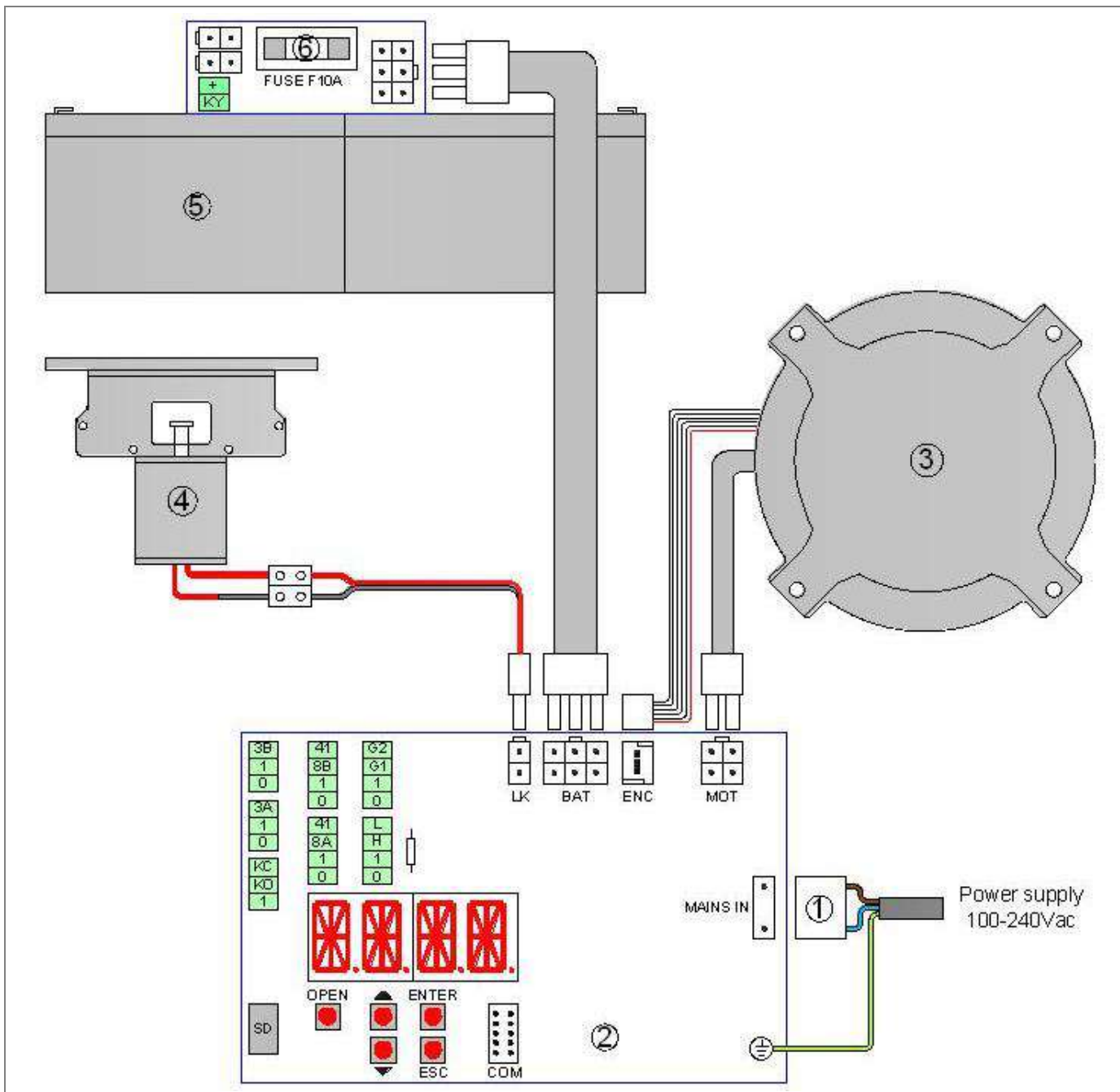

Rif.	Артикул	Контакты	Описание
1	2329	MAINS IN	Кабель электропитания
2	5CB08		Плата управления
3	5B9015L	MOT ENC	Бесщеточный двигатель Энкодер
4	SL3LD	LK	Замок
5	SL3BD1	BAT	Блок аварийного питания (SL5BD2 для серии Emergency)
6		FUSE	Предохранитель аварийного питания 5x20 - F10A

7.1 ОБЩИЕ ПРАВИЛА ТЕХНИКИ БЕЗОПАСНОСТИ

Монтаж, электрические подключения и регулировки должны выполняться в соответствии с настоящей инструкцией и действующими правилами техники безопасности.

Вперед подключением к электросети убедитесь, что номинальное напряжение соответствует напряжению сети. Электропитание системы должно осуществляться через многополюсный выключатель с расстоянием между контактами не менее 3 мм. Этот переключатель должен быть защищен от несанкционированного доступа.

Убедитесь, что в системе электропитания установлен соответствующий по максимальному току и току утечки автоматический выключатель.

По запросу подключите автоматику к эффективной системе заземления, выполняемой в соответствии с действующими правилами техники безопасности.

Во время установки, технического обслуживания и ремонта отключите электропитание, прежде чем открывать крышку для доступа к электрическим деталям.

При замене электронных деталей надевайте заземленные антистатические браслеты. CAME S.P.A. снимает всякую ответственность в случае использования компонентов, которые несовместимы с безопасной и правильной работой продукта. Для ремонта или замены изделий следует использовать только оригинальные запасные части.

7.2 ПОДКЛЮЧЕНИЕ ЭЛЕКТРОПИТАНИЯ



Используйте прилагаемый кабель для электропитания.

Кабель питания может быть подключен к электрической розетке, расположенной рядом с торцевой крышкой автоматики.

Просверлите отверстие в торцевой крышке несущего профиля, проложите шнур питания через гермоввод PG11 (не поставляется).

В случае отсутствия розетки рядом с автоматикой выполните подключение к источнику питания следующим образом: проверьте алюминиевый профиль в верхней или в задней стенке, устраните острые края, которые могут повредить кабель питания, используйте гермоввод и подключите кабель к источнику питания.

Кабель основного электропитания должен располагаться в отдельном канале от кабелей подключения устройств управления и безопасности.

7.3 КОНТАКТЫ ПОДКЛЮЧЕНИЙ ПЛАТЫ УПРАВЛЕНИЯ

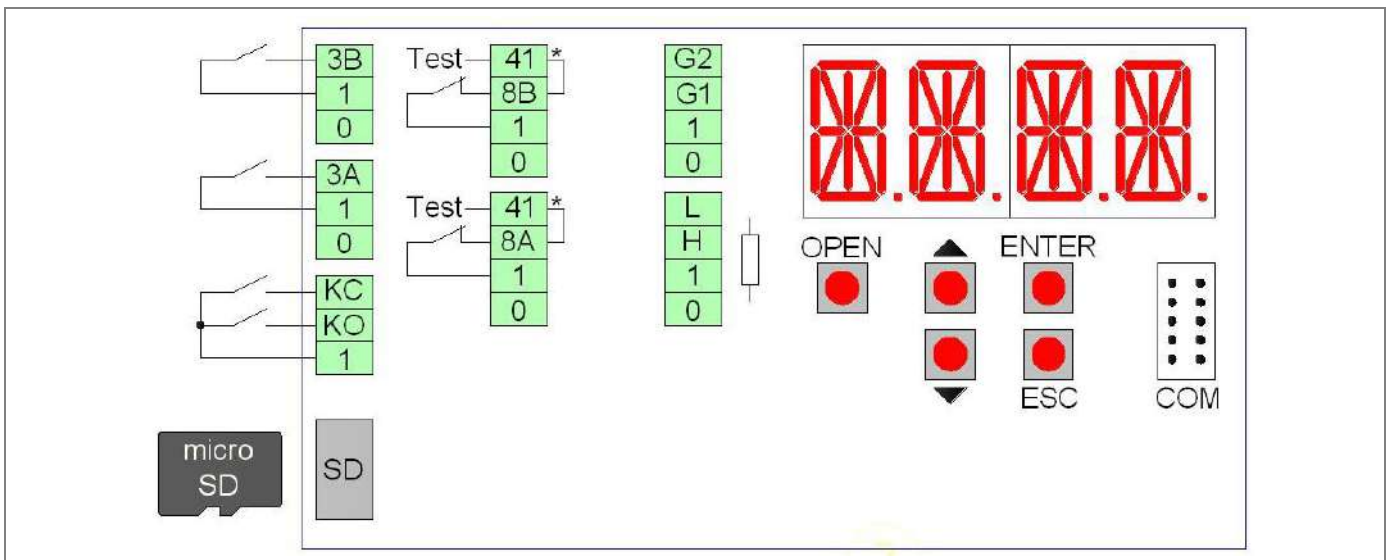

Примечание. Контакты с одинаковым номером эквивалентны.

Плата управления поставляется с перемычками на контактах со звездочкой [*].

При подключении устройств безопасности удалите перемычки с соответствующих контактов.

Контакты	Описание
0 – 1	Выход =12 В для электропитания аксессуаров. Максимальный ток всех контактов 1 (+ 12 В) - 1 А.
1 – 3А	Контакты управления Н.О, для команды открыть с внешней стороны (А).
1 – 3В	Контакты управления Н.О, для команды открыть с внутренней стороны (В).
1 – КО	Контакт Н.О. с приоритетом открывания, доступный только авторизованным пользователям (с ключам и или кодами).
1 – КС	Контакт Н.О. с приоритетом закрывания, доступный только авторизованным пользователям (с ключам и или кодами).
1 – 8А	Контакт безопасности Н.З. для внутренней стороны (А). Когда дверь закрывается, размыкание контакта вызывает изменение направления движения. Примечание: Подключите устройства безопасности с тестом (контакт 41) и снимите перемычку 41 - 8А.
1 – 8В	Контакт безопасности Н.З. для внешней стороны (В). Когда дверь закрывается, размыкание контакта вызывает изменение направления движения. Примечание: Подключите устройства безопасности с тестом (контакт 41) и снимите перемычку 41 - 8В.
41	Выход (+12 В) для самодиагностики. Подключите устройства безопасности с функцией самодиагностики и (в соответствии с EN 16005), как указано в следующих главах. Примечание: в случае подключения устройств без функции самодиагностики подключите контакт N.C. с контактами 41-8А или 41-8В.
1 – G1	Программируемый вход. Используя меню ADV > STG1 можно запрограммировать функцию контакта G1.
1 – G2	Программируемый вход.
0 – G2	Нагрузка (= 12В , 20 мА макс) Используя меню ADV > STG2 можно запрограммировать функцию контакта G2.
0 – 1 – Н – L	Контакты подключения программатора режимов.
SD	Стандартный вход для карт памяти Micro SD. Позволяет сохранять настройки дверей и загружать обновления прошивки.
COM	Общий

Кнопки	Описание
OPEN	Команда открыть.
↑	Перемещение по меню или увеличение значения выбранного параметра.
↓	Перемещение по меню и ли уменьшение значения выбранного параметра.
ENTER	Выбор пункта меню или сохранения выбранного параметра.
ESC	Выход из меню.

7.4 ПОДКЛЮЧЕНИЕ ПРОГРАММАТОРА РЕЖИМОВ

Подключите клеммы 0-1-N-L программатора режимов работы кабелем (не поставляется) к клеммам 0-1-N-L платы управления.
Примечание: если длина кабеля более 10 м используйте кабель с витыми парами.

Программатор начинает работать сразу после подключения.

Если вы хотите ограничить использование только уполномоченным персоналом, используйте бейджи (13,56 МГц ISO15693 и ISO14443 Mifare) или цифровой код (не более 50 знаков).

Программатор режимов позволяет выполнять следующие настройки.

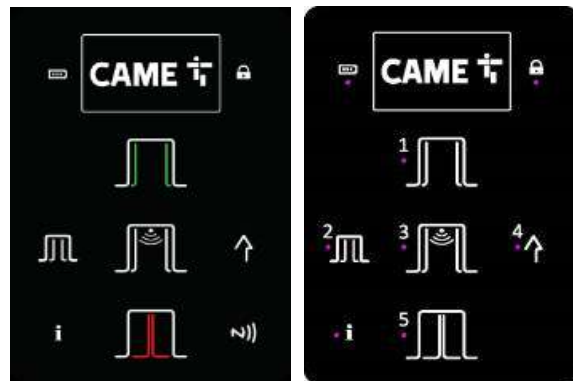

Символ	Описание
	ДВЕРИ ОТКРЫТЫ При выборе этого режима загорается символ (зеленый) двери открываются и остаются открытыми. Примечание: тем не менее створки могут быть закрыты вручную.
	АВТОМАТИЧЕСКИЙ ДВУСТОРОННИЙ РЕЖИМ РАБОТЫ При выборе загорается символ (белый), двери работают в двустороннем режиме с автозакрыванием. СБРОС При нажатии свыше 5 секунд, выполняется самодиагностика и определение крайних положений.
	ДВЕРИ ЗАКРЫТЫ При выборе этого режима загорается символ (красный), двери закрываются и остаются закрытыми. Если в системе присутствует электрозамок, двери закрываются и блокируются. Примечание: в меню SEL > DELAY можно отрегулировать время задержки закрывании двери. ПРИНУДИТЕЛЬНОЕ ЗАКРЫТИЕ При нажатии свыше 3 секунд, двери медленно закрываются в режиме низкого потребления энергии при отключенных устройствах безопасности.
	РЕЖИМ ЧАСТИЧНОГО ОТКРЫВАНИЯ ДВЕРЕЙ При выборе этого режима загорается символ (белый), двери работают в двустороннем режиме с частичным открыванием.
	АВТОМАТИЧЕСКИЙ ОДНОСТОРОННИЙ РЕЖИМ РАБОТЫ При выборе этого режима загорается символ (белый), двери работают в одностороннем режиме.
	ПРОГРАММАТОР ВЫКЛЮЧЕН Символ блокировки загорается, когда программатор режимов не активен. Чтобы активировать временную работу программатора, необходимо поднести бейдж к значку NFC (818XA-0043) или ввести код (818XA-0050) или нажать в течение 3 секунд на логотип..
	ВКЛЮЧЕНИЕ ПРОГРАММАТОРА Нажмите и удерживайте в течение 3-х секунд логотип CAME (символ замка гаснет), и программатор режимов включается на 10 секунд, после чего снова выключается (символ блокировки загорается).
	818XA-0043 Авторизованное включение программатора режимов с помощью бейджа. Поднесите бейдж к символу NFC (символ блокировки погаснет), программатор режимов включится на 10 секунд по истечении которых автоматически выключится (символ блокировки загорится снова).
	818XA-0050 Авторизованное включение программатора режимов с помощью кода. Нажмите на логотип и введите код (максимум 5 номеров), нажмите на логотип для подтверждения, (символ блокировки выключается), программатор режимов активируется на 10 секунд, после чего автоматически выключается (символ блокировки загорается снова).
	СИГНАЛИЗАЦИЯ ЭЛЕКТРОПИТАНИЯ Если индикатор выключен, электропитание двери осуществляется от сети. Если включен, электропитание двери осуществляется от питания. Если мигает, аккумуляторы аварийного питания разряжены или отсоединены.
	ИНФОРМАЦИОННЫЕ СИГНАЛЫ Если символ горит постоянно = необходимо выполнить обычное обслуживание двери. Если символ мигает, то: - 1 вспышка = отказ платы управления или замка; - 2 вспышки = механический сбой; - 3 вспышки = отказ при самодиагностике датчика безопасности; - 4 вспышки = перегрев двигателя;

7.5 ЭЛЕКТРИЧЕСКИЕ ПОДКЛЮЧЕНИЯ РАДАРОВ УПРАВЛЕНИЯ И БЕЗОПАСНОСТИ

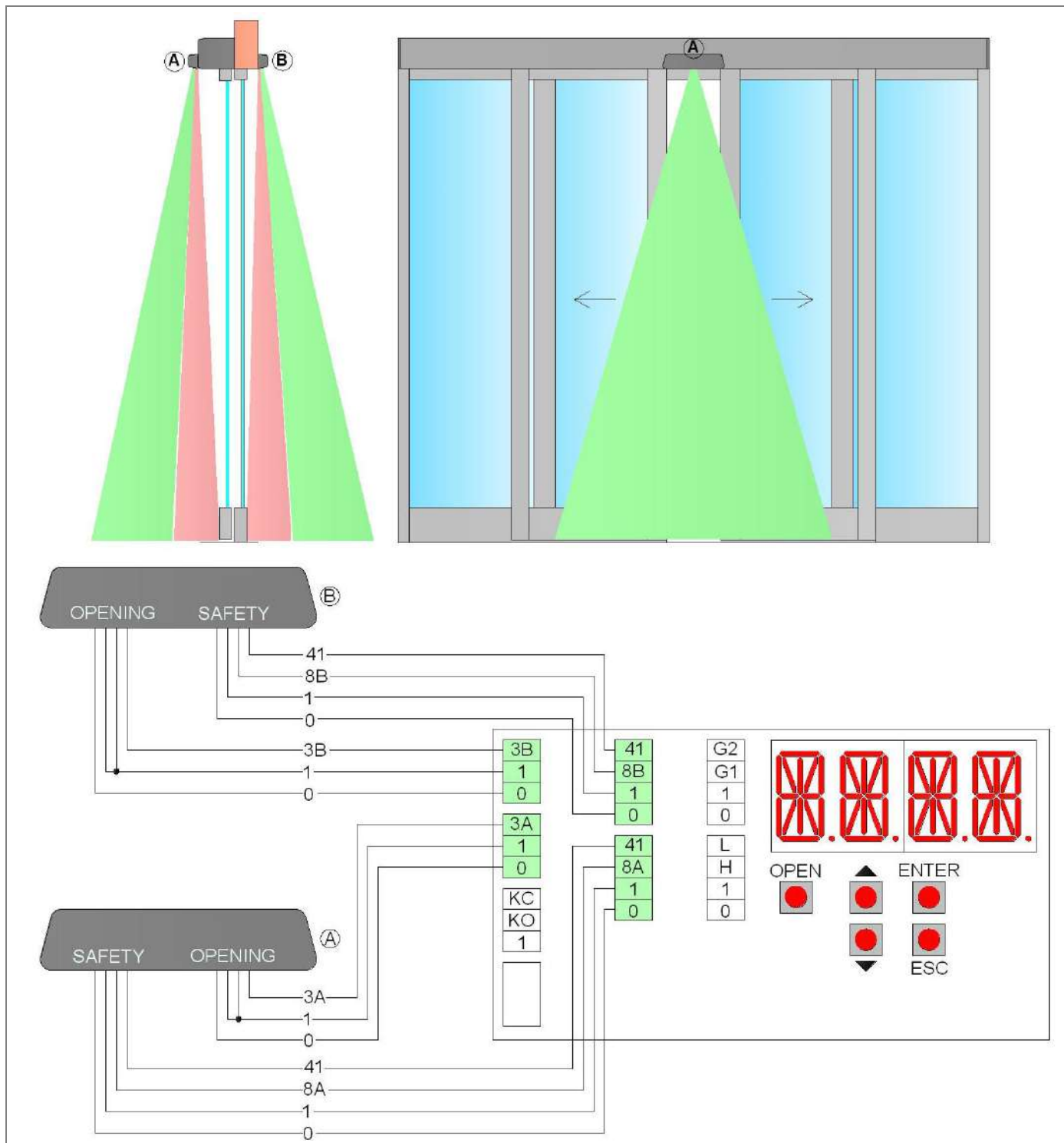

Подключите радары с помощью прилагаемого кабеля к клеммам платы управления следующим образом:

	5CB08	OSD1 (PrimeTecB)	OSD3 (VIO-DT1)	OSD5 (3H-IR14C)	Примечания
Управление	0	Белый	Коричневый	Черный	
	1	Коричневый	Зеленый	Красный	
	1	Желтый	Желтый	Белый	
	3A (3B)	Зеленый	Белый	Зеленый	
Безопасность	0	Серый	Синий	Коричневый	
	1	Красный	Розовый	Желтый	
	8A (8B)	Синий	Серый	Синий (DIP5=N.C.)	Удалите перемычку
	41	Розовый	Красный	Серый (DIP8=ON)	

Для получения дополнительной информации ознакомьтесь с инструкцией по установке радара.

7.6 ЭЛЕКТРИЧЕСКИЕ ПОДКЛЮЧЕНИЯ РАДАРОВ БЕЗОПАСНОСТИ

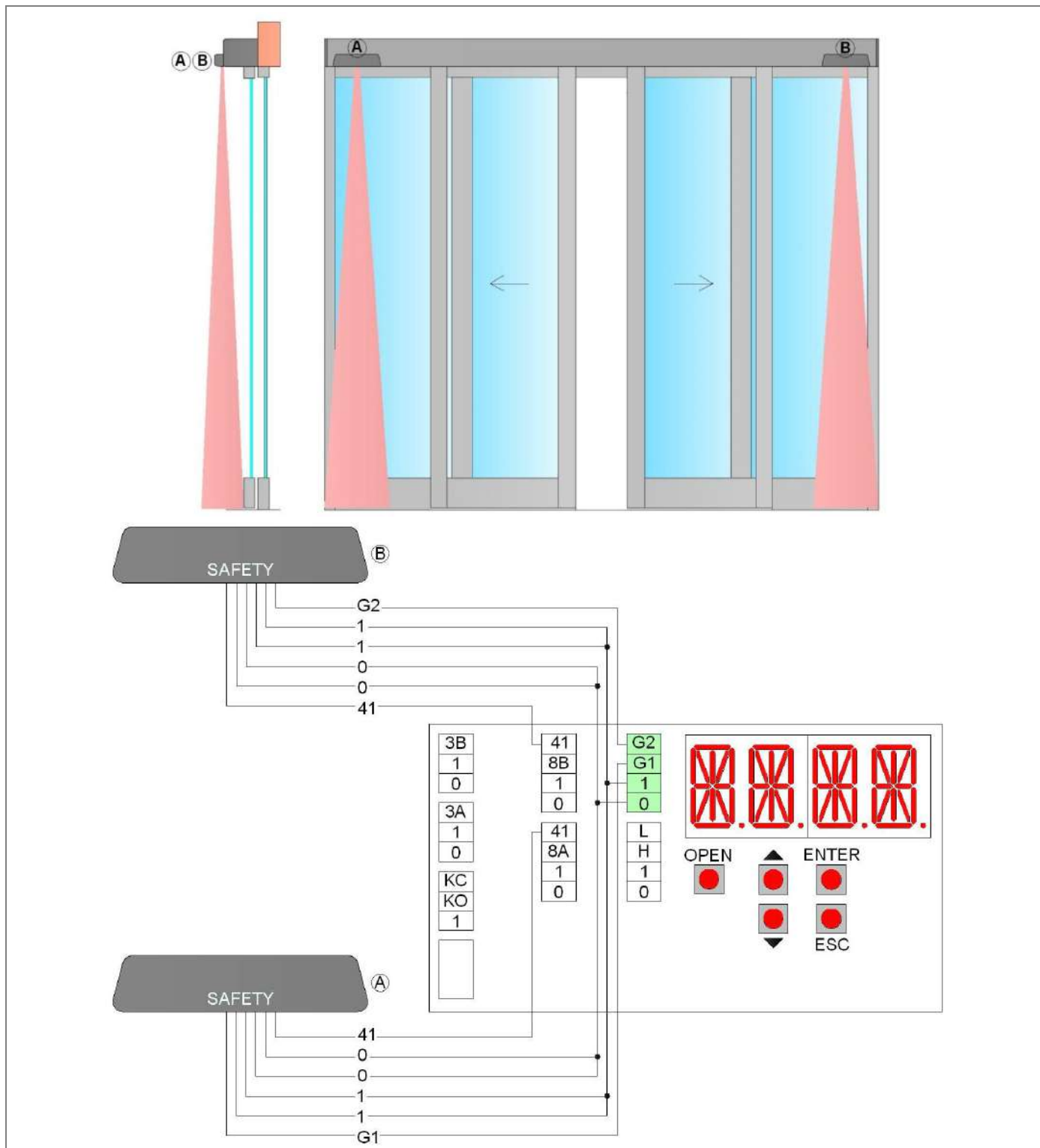

Подключите радар, используя прилагаемый кабель к плате управления, следующим образом:

	5CB08	OSD5 (3H-IR14C)	Примечания
Безопасность	0	Черный	
	0	Коричневый	
	1	Красный	
	1	Желтый	
	G1 (G2)	Синий (DIP5=N.C.)	Удалите перемычку, установите: ADV > STG1 > SA-A и ADV > STG2 > SA-B.
	41	Серый (DIP8=ON)	

Для получения дополнительной информации ознакомьтесь с инструкцией по установке радара.

7.7 ЭЛЕКТРИЧЕСКИЕ ПОДКЛЮЧЕНИЯ РАДАРОВ УПРАВЛЕНИЯ И ФОТОЭЛЕМЕНТОВ БЕЗОПАСНОСТИ

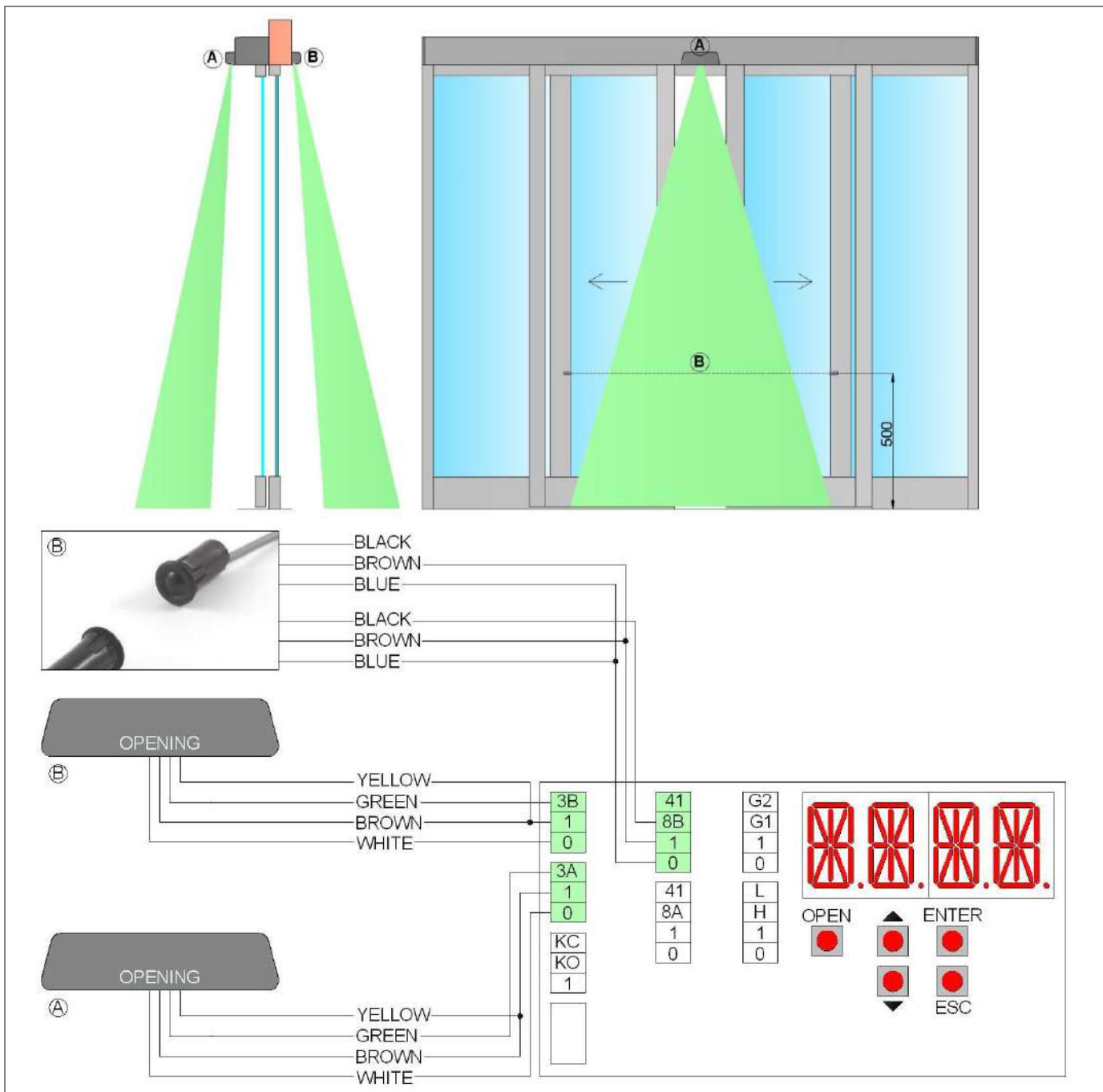

Подключите радары с помощью прилагаемого кабеля к клеммам платы управления следующим образом:

	5CB08	OS1 (PrimeMotionB), OS2 (PrimeMotionC)	Примечания
OPENING	0	Белый	
	1	Коричневый	
	1	Желтый	
	3A (3B)	Зеленый	

Для получения дополнительной информации ознакомьтесь с инструкцией по установке радара.

7.8 ЭЛЕКТРИЧЕСКИЕ ПОДКЛЮЧЕНИЯ ФОТОЭЛЕМЕНТОВ РН1

Подключите фотоэлементы, используя кабели, следующим образом:

	5CB08	PE12CNT15 передатчик (серый)	PE12CNT15PO приемник (черный)	Примечания
SAFETY	0	Синий (BU-)	Синий (BU-)	Удалите перемычку. Установите: ADV > T41 > NO.
	1	Коричневый (BN+)	Коричневый (BN+)	
	8A (8B)	-	Черный (BK)	

8. НАСТРОЙКИ ПЛАТЫ УПРАВЛЕНИЯ

Плата управления имеет 4 кнопки и 4 алфавитно-цифровых дисплея для установки всех необходимых настроек. После включения платы управления на дисплее отображается слово «MENU».

Кнопки	Описание
ENTER	Кнопка ввода, для установки выбранного параметра требуется подтверждение нажатием этой кнопки. Кнопка сохранения, нажмите более 1 с для сохранения значения. Пункты меню: MENU = меню основных параметров ADV = меню дополнительных параметров SEL = меню выбора функций MEM = меню управления памятью INFO = меню информации и диагностики
ESC	кнопка Выход, чтобы выйти из параметров или выхода из меню.
↑	Перемещение по меню или увеличение значения выбранного параметра.
↓	Перемещение по меню или уменьшение значения выбранного параметра.

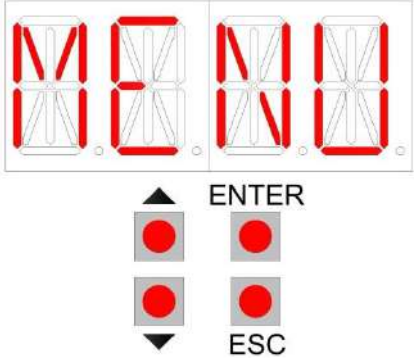

8.1 MENU (МЕНЮ ОСНОВНЫХ ПАРАМЕТРОВ)

С помощью кнопок ↑ и ↓ выберите МЕНЮ, нажмите ENTER, чтобы выбрать и настроить следующие параметры:

Display	Описание	Заводские устан
OPEN OPENING DIRECTION	Установка направления открывания. Выберите из следующих значений: ↔ → = 2 створки или 1 створка с открытием направо; ← = 1 створка с открытием налево.	↔ →
PART PARTIAL OPENING	Установка частичного открывания в процентах. Выберите между минимальным и максимальным: минимальное значение = 10% максимальное значение = 90%	90
VOP OPENING SPEED	Установка скорости открывания. Выберите между минимальным и максимальным значениями: минимальное значение = 100 мм/с максимальное значение = 800 мм/с	500
VCL CLOSING SPEED	Установка скорости закрывания. Выберите между минимальным и максимальным значениями: минимальное значение = 100 мм/с максимальное значение = 800 мм/с	300
TAC CLOSING TIME	Установка времени автоматического закрывания. Выберите между минимальным и максимальным: NO = дверь всегда открыта минимальное значение = 1 сс максимальное значение = 30 с	1
PUSH MOTOR POWER	Установка усилия. Выберите между минимальным и максимальным значениями: минимальное значение = 1 максимальное значение = 10	10
LEAF DOOR WEIGHT	Установка веса дверей и наличие трения. Выберите между следующими значениями: NO = очень легкие / нет трения MIN = легкие / незначительное трение MED = средние / среднее трение MAX = MED = средние / среднее трение	MIN
RAMP ACCELERATI ON TIME	Установка времени ускорения. Выберите между минимальным и максимальным значениями: минимальное значение = 100 мс (максимальное ускорение) максимальное значение = 2000 мс (минимальное ускорение)	600
BTMD BATTERY MODE	Установка режима работы дверей при аварийном электропитании (при отсутствии основного). Выберите: NO = система не подключена EMER = аварийное открывание CONT = продолжение нормальной работы двери, с последним циклом открытия. Примечание: длительность работы зависит от типа аккумуляторов, их количества, уровня заряда, веса створок и наличия трения. UNLK = дверь закрыта, но разблокирована.	NO

8.2 ADV (МЕНЮ ДОПОЛНИТЕЛЬНЫХ ПАРАМЕТРОВ)

С помощью кнопок ↑ и ↓ выберите МЕНЮ, нажмите ENTER, чтобы выбрать и настроить следующие параметры:

Display	Описание	Заводские устан
OSSM OPENING SAFETY MOTION	Установка расстояния замедленного движения до полного открывания (см. контакты 8A / 8B). Выберите между следующими значениями: NO = нет замедления 100 / 200 / 300 / 400 / 500 = замедление последние 100/ 200/ 300/ 400/ 500 мм при открывании. YES = дверь открывается на замедленной скорости.	500
OSSS OPENING SAFETY STOP	Установка изменения расстояния до полного открывания створок (см. контакты 8A / 8B). Выберите между следующими значениями: NO = нет 100 / 200 / 300 / 400 / 500 = двери останавливаются после 100/ 200/ 300/ 400/ 500 мм при открывании	NO
TYLK LOCK TYPE	Установка типа замка. Выберите между следующими значениями: LK1 = бистабильный замок LK2 = предохранительное тормозное устройство	LK1
ELLK LOCK OPERATION TYPE	Установка режима работы замка. Выберите между следующими значениями: AUTO = разблокирован при автоматической работе и заблокирован при однонаправленном режиме когда дверь закрыта UNLK = всегда разблокирован при автоматической работе и в однонаправленном режиме LOCK = всегда заблокирован когда дверь закрыта	AUTO
PUCL PUSH DOOR CLOSED	Установка усилия при закрывании створок вручную. Выберите между следующими значениями: NO = нет усилия MIN = легкое усилие MED = среднее усилие MAX = максимальное усилие	MIN
PIPP PUSH DOOR OPEN	Установка усилия открывания. Выберите между следующими значениями: NO = нет усилия YES = усилие включено	NO
PUGO PUSH & GO	Активация автоматики при открывании вручную. Выберите между следующими значениями: NO = отключено YES = включено	NO
TAKO KO-CLOSING TIME	Установка времени авт. закрывания при открывании командой 1-KO. Выберите между: NO = см. меню > TAC минимальное значение = 1 s максимальное значение = 30 s	NO
VTAC VARIABLE CLOSING TIME	Автоматическое изменение времени авт. закрывания. Выберите между следующими значениями: NO = отключено YES = включено	YES
MOT MOTOR CIRCUIT	Ручное открывание при подключенном электропитании. Выберите между следующими значениями: OC = двигатель не препятствует ручному открыванию SC = двигатель препятствует ручному открыванию	OC
T41 SAFETY TEST	Проверка защитных устройств (в соотвю с EN 16005). Выберите между следующими значениями: NO = включена YES = отключена	YES
SYNC DOOR SYNCHRO- NIZATION	Синхронизация двух одностворчатых систем. Выберите между следующими значениями: NO = без синхронизации MST1 = автоматика MASTER SLV1 = автоматика SLAVE MST2 = Внешняя автоматика MASTER (см. меню: ADV > INK > EXT) SLV2 = Внешняя автоматика SLAVE (см. меню: ADV > INK > EXT)	NO
INK INTER- LOCKED DOOR	Режим тамбур-шлюза двух автоматических дверей, открытие двери допускается только при закрытии другой двери. Выберите между следующими значениями. NO = нет блокировки INT = внутренняя дверь EXT = внешняя дверь	NO

Display	Описание	Заводские устан
STG1 G1-SETTING	<p>Команды управления для контактов 1-G1. Выберите между следующими значениями:</p> <p>NO = нет команд</p> <p>STOP = СТОП Н.З. контакты. Размыкание контактов 1-G1 останавливает дверь.</p> <p>STEP = Пошаговое управление, контакт Н.О. Замыкание контактов 1-G1 последовательно выполняет открытие (отключено автоматическое закрывание) и закрытие двери.</p> <p>SAM = Автоматическая настройка команды выбора функции. Замыкание и размыкание контактов 1-G1 изменяет режим выбора функции (см. Настройки меню: SEL> SAM1 и SEL> SAM2).</p> <p>EMER = Аварийное открывание, контакты Н.З. Размыкание контактов 1-G1 открывает дверь.</p> <p>PART = Частичное открывание, контакты Н.О. (см. меню: MENU > PART > 10-90).</p> <p>SA-A = Размыкание Н.З. контакта безопасности на стороне А.</p> <p>SA-B = Размыкание Н.З. контакта безопасности на стороне В.</p> <p>RSET = Сброс Н.О. контакта.</p> <p>CAB = Режим кабины, контакт Н.О. Замыкание контактов 1-G1 последовательно завершает закрытие двери (отключение контактов 3А / 3В, включение сигнализации для занятой кабины) и открытие двери (включение контактов 3А / 3В, отключение сигнализации для занятой кабины).</p> <p>INKE = команда отключения блокировки между двумя дверями (см. меню: ADV > INK).</p>	NO
STG2 G2-SETTING	<p>Команды управления для контактов 1-G2. Выберите между следующими значениями:</p> <p>NO = нет команд</p> <p>STOP = СТОП Н.З. контакты. Размыкание контактов 1-G2 останавливает дверь</p> <p>STEP = Пошаговое управление, контакт Н.О. Замыкание контактов 1-G2 последовательно выполняет открытие (отключено автоматическое закрывание) и закрытие двери.</p> <p>SAM = Автоматическая настройка команды выбора функции. Замыкание и размыкание контактов 1-G2 изменяет режим выбора функции (см. Настройки меню: SEL> SAM1 и SEL> SAM2).</p> <p>EMER = Аварийное открывание, контакты Н.З. Размыкание контактов 1-G2 открывает дверь.</p> <p>PART = Частичное открывание, контакты Н.О. (см. меню: MENU > PART > 10-90).</p> <p>SA-A = Размыкание Н.З. контакта безопасности на стороне А.</p> <p>SA-B = Размыкание Н.З. контакта безопасности на стороне В.</p> <p>RSET = Сброс Н.О. контакта.</p> <p>CAB = Режим кабины, контакт Н.О. Замыкание контактов 1-G1 последовательно завершает закрытие двери (отключение контактов 3А / 3В, включение сигнализации для занятой кабины) и открытие двери (включение контактов 3А / 3В, отключение сигнализации для занятой кабины).</p> <p>INKE = команда отключения блокировки между двумя дверями (см. меню: ADV > INK).</p> <p>Выходные сигналы на контактах 0-G2 (=12 В, 20 МА). Выберите между следующими значениями:</p> <p>BELL = Выход активируется в течение 3 секунд, когда люди входят в магазин (через последовательную активацию контактов безопасности: 1-8В и 1-8А).</p> <p>SERV = Выход активируется, когда дверь достигает количества циклов обслуживания, заданных с помощью меню: INFO> SERV.</p> <p>WARN = Выход активируется, когда по крайней мере одно предупреждение остается активным в течение 5 минут. Для снятия аварийного сигнала выполните сброс или выключение питания.</p> <p>CLOS = Выход активируется, когда дверь закрыта.</p> <p>OPEN = Выход активируется, когда дверь открыта.</p> <p>AIR = Выход активируется, когда дверь не закрыта.</p> <p>LAMP = Выход активируется, когда дверь движется.</p> <p>CABS = Сигнализация занятой кабины (см. Меню: ADV> STG1> CAB).</p> <p>INK = Красный сигнал светофора для заблокированных дверей (см. Меню: ADV> INK).</p> <p>PWOF = Выход активируется при отсутствии источника питания (W128).</p>	NO
ID IDENTIFICATION NUMBER	<p>Если к контактам 1-H-L подключено несколько автоматических дверей, они должны иметь разные идентификационные номера. Выберите между следующими значениями:</p> <p>NO = нет подключений</p> <p>0 / 1 / 2 / 3 / 4 / 5 / 6 / 7 / 8 / 9 / 10 / 11 / 12 / 13 / 14</p>	NO

8.3 SEL (МЕНЮ ВЫБОРА ФУНКЦИЙ)

С помощью кнопок ↑ и ↓ выберите МЕНЮ, нажмите ENTER, чтобы выбрать и настроить следующие параметры:

Display	Описание	Заводские устан
MODE SELECTOR MODE	Отображение режима работы программатора. Выберите между следующими значениями: NO = отключен OPEN = двери открыты AUTO = автоматический двухсторонний режим CLOS = двери закрыты 1D = односторонний режим PA = частичное открывание 1DPA = односторонний режим прохода с частичным открыванием	NO
SECL SELECTOR LOCK	Активация программатора режимов. Выберите между следующими значениями: NO = активирован постоянно. LOGO = при нажатии на логотип активируется на 3 секунды. TAG = активируется бейджем и цифровым кодом.	NO
TMEM TAG MEMORISE	Программирование бейджа и запись цифрового кода. Выберите между следующими значениями: NO = нет записи SMOD = программирование бейджа и запись цифрового кода: - нажмите кнопку ENTER в течение 1 секунды, на дисплее появится сообщение REDY, 818XA-0043 - поднесите бейдж к программатору (к символу NFC), на дисплее отобразится код бейджа 818XA-0050 - нажмите на логотип, введите код (от 1 до 5 знаков), нажмите на логотип для подтверждения, на дисплее появится код (Примечание: код можно сохранить, только если SECL = TAG), - подождите 20 секунд или нажмите кнопку ESC. OPEN = Сохранение бейджа и числового кода для активации приоритета открывания (как SMOD) Примечание: если бейдж и цифровой код не распознаются, на дисплее отображается сообщение UNKN, если бейдж и цифровой код уже сохранены, будет отображаться сообщение NOK. Вы можете сохранить максимум 50 бейджей и числовых кодов.	NO
TDEL TAG DELETE	Удаление бейджа и числового кода. Выберите между следующими значениями: NO = не удалять YES = Удаление бейджа и числового кода - нажмите кнопку ENTER в течение 1 секунды, на дисплее появится сообщение REDY, 818XA-0043 - поднесите бейдж к программатору (к символу NFC), на дисплее отобразится код бейджа 818XA-0050 - нажмите на логотип, введите код (от 1 до 5 знаков), нажмите на логотип для подтверждения, на дисплее появится код. - подождите 20 секунд или нажмите кнопку ESC. Примечание: если бейдж и цифровой код не распознаются, на дисплее отображается UNKN.	NO
TMAS TAG MASTER	Создание мастер-бейджа и мастер-кода, которые позволят сохранять бейджи и числовые коды без использования меню . Выберите одно из следующих значений. NO = без записи MMOD = процедура создания мастер-бейджа и мастер-кода, которые позволят сохранять бейджи и числовые коды без использования меню для активации программатора (процедура как к SMOD) MOPE = процедура создания мастер-бейджа и мастер-кода, которые позволят сохранять бейджи и числовые коды с приоритетом открывания (процедура как к SMOD) Примечание: если бейдж и цифровой код не распознаются, на дисплее отображается сообщение UNKN, и цифровой код уже сохранены, будет отображаться сообщение NOK. 818XA-0043 - Использование мастер-бейджа: - поднесите к программатору мастер-бейдж (к символу NFC), зуммер подаст 2 звуковых сигнала , - по одному подносите бейджи которые требуется сохранить к программатору(к символу NFC) , каждый раз зуммер будет подавать звуковой сигнал в подтверждение записи, - подождите 20 секунд, зуммер издаст 2 звуковых сигнала в конце процедуры сохранения. 818XA-0050 - Использование мастер-кода: - нажмите на логотип, введите мастер-код и снова нажмите на логотип для подтверждения, зуммер подаст 2 звуковых сигнала, - нажмите на логотип, введите новый код (от 1 до 5 знаков) и снова нажмите на логотип для подтверждения, зуммер подаст звуковой сигнал в подтверждение записи, - подождите 20 секунд, зуммер издаст 2 звуковых сигнала в конце процедуры сохранения. Примечание: если бейдж и код не сохраняются, зуммер не издаёт никаких звуковых сигналов.	NO

Display	Описание	Заводские устан
DLAY DELAY CLOSED DOOR	Установка времени задержки закрывания. Выберите между мин. и макс. значениями: минимальное значение = 1 с максимальное значение = 5 мин	1
TERA TAG TOTAL ERASE	Удаление всех сохраненных бейджей и цифровых кодов. Выберите из: NO = не удалять YES = удалить все бейджи и цифровые коды	NO
SAM1 SELECTOR AUTOMATIC MODE	Первая установка программатора, когда контакты 1-G1 (1-G2) замыкаются. Настройка меню ADV > STG1 (STG2) > SAM. Подключите контакт часов к клеммам 1-G1 (1-G2) и выберите одно из следующих значений: OPEN = двери открыты AUTO = автоматическая работа в двустороннем режиме CLOS = двери закрыты 1D = автоматическая работа в одностороннем режиме PA = режим частичного открывания 1DPA = частичное открывания при одностороннем режиме	CLOS
SAM2 SELECTOR AUTOMATIC MODE	Вторая установка программатора, когда контакт 1-G1 (1-G2) размыкаются. Настройка меню ADV > STG1 (STG2) > SAM. Подключите контакт часов к клеммам 1-G1 (1-G2) и выберите одно из следующих значений: OPEN = двери открыты AUTO = автоматическая работа в двустороннем режиме CLOS = двери закрыты 1D = автоматическая работа в одностороннем режиме PA = режим частичного открывания 1DPA = частичное открывания при одностороннем режиме	CLOS
FW FIRMWARE UPGRADE	Процедура программирования программатора режимов. Вставьте карту микро SD в плату управление. В этом меню выберите нужную версию прошивки. Нажмите ENTER, пока не запустится процедура программирования, которая длится около 30 секунд, в конце на дисплее появится надпись «SAVE» После процедуры извлеките карту памяти микро SD из платы управления и сохраните ее для использования в будущем. Примечание: в случае ошибки программирования или отсутствующей прошивки (W103), действуйте следующим образом: отключите источник питания, вставьте память микро SD, подайте питание и повторите процедуру программирования из этого меню.	----
VER VERSION	Отображение версии прошивки программатора режимов. (например = 0415).	----
TIN TAG INPUT	Вы можете загружать бейджи и цифровые коды, используемые в другой автоматике, которые уже хранятся в памяти микро SD. Выберите между следующими значениями: NO = не загружать YES = загрузить бейджи и коды на карту памяти микро SD.	NO
TOUT TAG OUTPUT	Вы можете сохранить записанные бейджи и числовые коды на карту памяти микро SD. Выберите между следующими значениями: NO = не сохранять YES = сохранить записанные бейджи и числовые коды на карту памяти микро SD	NO

8.4 MEM (MEMORY MANAGEMENT MENU)

























С помощью кнопок ↑ и ↓ выберите МЕНЮ, нажмите ENTER, чтобы выбрать и настроить следующие параметры:

Display	Описание	Заводские устан
FSET FACTORY SETTINGS	Восстановление все настроек до заводских значений. Выберите между следующими значениями: NO = не восстанавливать YES = восстановить заводские настройки.	NO
FW FIRMWARE UPGRADE	Процедура программирования платы управления. Вставьте карту микро SD в плату управление. В этом меню выберите нужную версию прошивки. Нажмите ENTER, пока не запустится процедура программирования, которая длится около 30 секунд, в конце на дисплее появится надпись «SAVE». После процедуры извлеките карту памяти микро SD из платы управления и сохраните ее для использования в будущем. Примечание: в случае ошибки программирования или отсутствующей прошивки (W100), выполните следующие действия: отсоедините источник питания, вставьте карту памяти микро SD, подайте питание, процедура запустится автоматически или выберите прошивку из этого меню.	----
SIN SETTING INPUT	Вы можете загрузить настройки меню, используемые в другой автоматике, уже сохраненные на карте микро SD. Выберите между следующими значениями: NO = не загружать YES = загрузить настройки меню с карты микро SD	NO
SOUT SETTING OUTPUT	Вы можете сохранить настройки меню на карту памяти микро SD. Выберите между следующими значениями: NO = не сохранять YES = сохранить настройки меню на карту памяти микро SD	NO

8.5 INFO (МЕНЮ ИНФОРМАЦИИ И ДИАГНОСТИКИ)

С помощью кнопок ↑ и ↓ выберите МЕНЮ, нажмите ENTER, чтобы выбрать и настроить следующие параметры:

Display	Описание	Заводские устан
SHOW DISPLAY INFO	Отображение информации о предупреждениях. Выберите между следующими значениями: CONT = на дисплее отображаются активные контакты клеммных колодок и аварийных сигналов. WARN = на дисплее отображаются только аварийные сигналы.	CONT
VER VERSION	Отображение версии микропрограммного обеспечения платы управления (например, = 0110).	----
CYCL CYCLES	Показывает количество выполненных дверью циклов (1 = 1000 циклов, 9000 = 9 000 000 циклов).	0000
SERV SERVICE SIGNAL	Включение сигнализации о техническом обслуживании двери. NO = не включать 1 = 1.000 циклов / 9000 = 9.000.000 циклов	0000
LOG INFO OUTPUT	Вы можете сохранить следующую информацию на карту памяти микро SD (slide_log.txt): последние 20 предупреждений, настройки меню и электронные устройства, подключенные к автоматике. Выберите между следующими значениями: NO = не сохранять. YES = сохранить информацию на карту памяти микро SD.	NO
WARN WARNING LIST	Отображает 10 последних предупреждений (номер предупреждения 0 - последний): 0.xxx / 1.xxx / 2.xxx / 3.xxx / 4.xxx / 5.xxx / 6.xxx / 7.xxx / 8.xxx / 9.xxx	0.---

DISPLAY	SEL	СВЕТ	ПРЕДУПРЕЖДЕНИЯ	ПРОВЕРКИ
W001		1	Ошибка энкодера	Проверьте подключение энкодера
W002		1	Короткое замыкание двигателя	Проверьте подключение двигателя
W003		1	Ошибка управления двигателем	Ошибка платы управления
W010		2	Направление движения некорректно	Проверьте наличие препятствий
W011		2	Долгий ход	Проверьте механику от двигателя до створки
W012		2	Короткий ход	Проверьте наличие препятствий
W013		2	Слишком большой угол открывания	Проверьте механические упоры
W100	-	-	Ошибка программирования	Повторите процедуру программирования: MEM > FW
W103	-	-	Ошибка программатора	Повторите процедуру программирования: SEL > FW
W127	-	-	Настройка автоматки	Автоматизация выполняет самонастройку
W128		on	Нет электропитания	Проверьте электропитание
W129		1	Нет аварийного питания	Проверьте подключение аварийного питания
W130		1	Низкий заряд аккумуляторов	Замените или зарядите аккумуляторы
W140		3	Неисправность устройства 6A	Проверьте подключения устройств безопасности
W141		3	Неисправность устройства 6B	Проверьте подключения устройств безопасности
W142		3	Неисправность устройства 8A	Проверьте подключения устройств безопасности
W143		3	Неисправность устройства 8B	Проверьте подключения устройств безопасности
W145		4	Перегрев двигателя (первый шаг)	Пониженная скорость работы
W146		4	Перегрев двигателя (второй шаг)	Двери останавливаются
W148		1	Перегрузка по току замка	Проверьте меню ADV > TYLK и подключение замка
W150		2	Препятствия при открывании	Проверьте наличие препятствий
W151		2	Препятствия при закрывании	Проверьте наличие препятствий
W152		2	Двери открыты и заблокированы	Проверьте наличие препятствий и замков
W153		2	Двери закрыты и заблокированы	Проверьте наличие препятствий и замков
W160		1	Ошибка синхронизации	Проверьте меню ADV > SYNC и ADV > INK
W256	-	-	Электропитание включено	-
W257	-	-	Обновление прошивки	-
W320		on	Требуется техобслуживание	Проверьте меню INFO > SERV
W330		1	Настройка двигателя	Подождите 3-30 секунд

9. ПРОЦЕДУРА ЗАПУСКА АВТОМАТИЧЕСКОЙ РАЗДВИЖНОЙ ДВЕРИ

9.1 Предварительная проверка.

В конце установки переместите дверь вручную и убедитесь, что ход нормальный и без трения. Проверьте надежность конструкции и правильность крепления всех винтов. Проверьте правильность всех электрических соединений.

9.2 Перед подключением устройств безопасности удалите перемычку с контактов (41-8A, 41-8B).

9.3 Подключите электропитание и систему аварийного питания (при наличии).

Примечание: каждый раз, когда вы включаете автоматику, выполняется самотестирование (от 3 до 30 секунд). Первый цикл открытия и закрытия происходит на низкой скорости для настройки автоматики.

9.4 Установите заводские настройки платы управления, выполните в меню:

MEM> FSET> YES (подтвердите, нажав ENTER в течение 1 секунды).

Примечание: если одностворчатая дверь открывается налево, установите направление открывания:

MENU > OPEN > ← (подтвердите, нажав ENTER в течение 1 секунды).

9.5 Выполните настройки меню, как описано в главе 8. Используйте кнопку OPEN для открытия дверей и проверьте правильность их работы.

Примечание: автоматика обнаруживает любые препятствия во время движения как при закрытии (изменяет направление движения) так и при открытии (останавливается).

9.6 Подключайте по одному устройства управления и безопасности при закрывании, как описано в главе 7.5, и проверяйте правильность их работы.

Примечание: убедитесь, что открывание двери надлежащим образом защищено датчиками безопасности в соответствии с требованиями европейского стандарта EN16005 (приложение C).

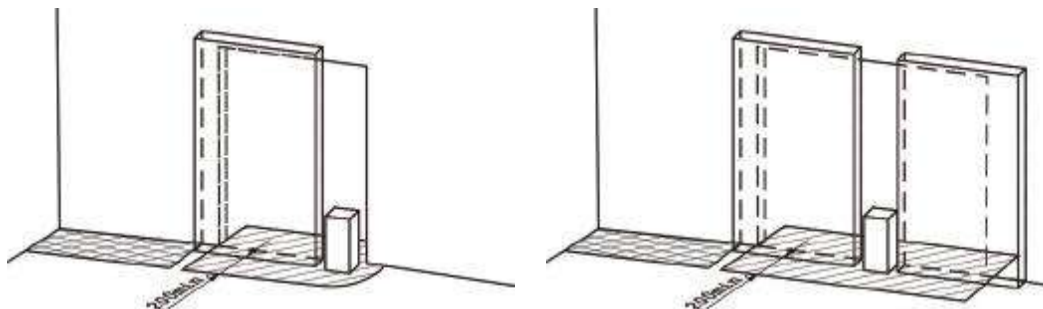

9.7 Подключайте по одному устройства безопасности при открывании, как описано в главе 7.7, и проверяйте правильность их работы.

Примечание: если зазор между подвижной створкой и неподвижными частями соответствует требованиям европейского стандарта EN16005 (глава 4.6.2.1.a), датчики безопасности не обязательны ($X \leq 100$ и $Y \geq 200$).



9.8 В конце запуска автоматической системы предоставьте владельцу все инструкции, включая все предупреждения и информацию, необходимые для обеспечения безопасной и функциональной работы системы.

9.9 Автоматика на правой торцевой крышке маркируется наклейками, содержащими всю требуемую информацию по европейским стандартам EN16005 и EN60335-2-103.

Примечание: установщик автоматической раздвижной двери должен добавить свою собственную наклейку, идентифицирующую установщика.

CAME S.P.A.	www.came.com
Via Martiri della Libertà, 15 - 31030 Dosson di Casier TV	
Type: SL3L	Standard: EN16005
DRIVE UNIT FOR SLIDING DOOR	
Input: 100-240V 50/60Hz Power: 60W	
Load: 80N S3: 100%	
Tmin: -15°C Tmax: +50°C IP20	
	Lot: 04- 18 s/n: 0000001
	Year: 2018

10. ВОЗМОЖНЫЕ ПРОБЛЕМЫ

В дополнение к меню ИНФОРМАЦИИ и ДИАГНОСТИКИ, описанные в главе 8.5.

Проблема	Возможные причины	Решения
Двери не открываются и не закрываются (open or close).	Нет питания (дисплей выключен)	Проверьте электропитание
	Короткое замыкание в цепях аксессуаров	Отсоедините все аксессуары от клемм 0-1 и подключайте их по одному (проверьте напряжение 12 В).
	Дверь заблокирована	Проверьте свободный ход двери
Дверь не выполняет установленные функции.	Неправильно подключен программатор режимов	Проверьте и исправьте настройки программатора режимов
	Срабатывают устройства безопасности или управления	Отсоедините устройства от платы управления
Движение двери не постоянно и не происходит без причины	Не выполняется самообучение	Выполните сброс с помощью команды 1-29 или перезагрузите электропитание
Двери открываются, но не закрываются	Сбои при самодиагностике устройств безопасности	Замыкаются контакты 41 -8А , 41 -8В.
	Не отключается команда на открывание	Убедитесь, что датчики открытия не подвержены вибрации, не выполняют ложных срабатываний или не обнаруживают движущихся объектов в поле действия.
	Не работает автоматическое закрывание	Проверьте настройки программатора
Не работают устройства безопасности	Неправильное подключение устройств безопасности к плате управления	Убедитесь, что устройства безопасности правильно подключены к плате управления, а перемычки удалены
Дверь самопроизвольно открывается	Устройства управления и безопасности нестабильны или обнаруживают движущиеся тела	Убедитесь, что датчики открытия не подвержены вибрации, не выполняют ложных срабатываний или не обнаруживают движущихся объектов в поле действия.
Замок не открывается или не закрывается	Неправильное подключение замка к плате управления	Проверьте правильность подключения по цветам проводов
	Тележка не разблокируется	Проверьте настройку положения фиксатора замка кронштейнов
	Тросовая система разблокировки не работает	Проверьте правильность установки системы разблокировки на замок

11. ТЕХНИЧЕСКОЕ ОБСЛУЖИВАНИЕ АВТОМАТИЧЕСКИХ ДВЕРЕЙ

Для обеспечения правильной работы и безопасного использования автоматических распашных дверей, как того требует европейский стандарт EN16005, выполнять текущее обслуживание квалифицированным персоналом.

За исключением обычной проверки хода створки, собственник должен обеспечивать работы по техническому обслуживанию и ремонту квалифицированным персоналом.

В следующей таблице перечислены задачи, связанные с текущим обслуживанием, а также частота обслуживания, при обычном режиме эксплуатации. В случае более тяжелых условий эксплуатации или интенсивного использования автоматической двери, периодичность технического обслуживания должна быть увеличена.

Обслуживание	Периодичность
<p>Отключите электропитание, откройте автоматику и выполните следующие проверки и регулировки:</p> <ul style="list-style-type: none"> - Проверьте все винты крепления компонентов. - Проверьте состояние износа тележек и роликов. - Проверьте правильность натяжения ремня. - Проверьте правильность установки створок на тележках. - Если установлен, проверьте крепление электрозамка. - Если установлена, проверьте работу системы разблокировки. 	<p>Каждые 6 месяцев или каждые 500 000 циклов.</p>
<p>Подключите электропитание и выполните следующие проверки и регулировки:</p> <ul style="list-style-type: none"> - Проверьте правильность работы устройств управления и безопасности. - Проверьте зону обнаружения датчиков безопасности в соответствии с требованиями европейского стандарта EN16005. - Если установлен, проверьте правильность работы электрического замка. - Если установлена, проверьте правильность работы системы аварийного питания (при необходимости замените аккумуляторы). 	<p>Каждые 6 месяцев или каждые 500 000 циклов.</p> <p>Примечание: проверка функций безопасности и устройств безопасности должна производиться как минимум 1 раз в год.</p>

Вся информация по техническому обслуживанию, замене, ремонту или обновлению должна быть записана в сопроводительную документацию, как того требует европейский стандарт EN16005, и предоставлена владельцу автоматической двери.

Для ремонта или замены изделий необходимо использовать оригинальные запасные части.

11.1 УТИЛИЗАЦИЯ



Упаковочные материалы (картон, пластик и т. Д.) Следует утилизировать как твердые бытовые отходы и просто отделять от других отходов для переработки.

Наши изделия изготовлены из различных материалов. Большинство из них (алюминий, пластмасса, железо, электрические кабели) классифицируются как твердые бытовые отходы. Их можно перерабатывать на авторизованных предприятиях.

Другие компоненты изделий (платы управления, батареи и т. Д.) Могут содержать опасные вещества.

Они должны быть утилизированы уполномоченными и сертифицированными предприятиями.

Перед утилизацией рекомендуется проверять конкретные законы, применяемые в вашем регионе.

НЕ ЗАГРЯЗНЯЙТЕ ОКРУЖАЮЩУЮ СРЕДУ!



CAME.COM

CAME S.P.A.

Via Martiri Della Libertà, 15
31030 Dosson di Casier - Treviso - Italy
tel. (+39) 0422 4940 - fax. (+39) 0422 4941